

**PICON HIDRAULIC**

# Manualul operatorului

OML40CBRUM.418

The logo for Brettec L40C is displayed vertically on a dark blue background. The word "Brettec" is written in a light blue, sans-serif font, and "L40C" is written in a bold, red, sans-serif font. A red triangle is positioned to the left of the "B" in "Brettec", pointing towards it.

**Brettec L40C**

<b>1. OPERAREA</b> .....	<b>3</b>
1.1. Introducere .....	4
1.2. Instrucțiuni de siguranță și de protecție a mediului .....	8
1.3. Secțiunea de protecție a muncii.....	24
1.4. Siguranță în timpul utilizării .....	36
1.5. Transportul, depozitarea și instalarea.....	42
1.6. Montarea și demontarea piconului .....	44
1.7. Operarea.....	48
<b>2. LUBRIFIERE</b> .....	<b>61</b>
2.1. Ungerea piconului .....	62
2.2. Ulei hidraulic.....	68
<b>3. ÎNTREȚINERE</b> .....	<b>69</b>
3.1. Întreținerea de rutină.....	70
3.2. Eliberarea presiunii din picon .....	73
3.3. Inspectarea presiunii din acumulatorul de presiune redusă.....	74
3.4. Reîncărcarea acumulatorului de presiune redusă .....	79
3.5. Schimbarea uneltei.....	83
3.6. Schimbarea bucșei inferioare a uneltei.....	88
3.7. Remedierea problemelor .....	89
<b>4. SPECIFICAȚII</b> .....	<b>95</b>
4.1. Specificații picon .....	96
4.2. Specificații unealtă .....	99
4.3. Marcajul CE și Declarația de Conformitate CE .....	100

# 1. Operarea

## 1.1. INTRODUCERE

### 1.1.1 Prezentul manual

BG: Поискайте от дистрибутора на Bretec версия на български език на това ръководство.  
 CS: Českou/Slovenskou verzi této příručky získáte o vašeho prodejce společnosti Bretec.  
 DA: Bed om en dansksproget version af denne manual hos din Bretec-forhandler.  
 DE: Fragen Sie Ihren Bretec-Händler nach der deutschen Fassung dieses Handbuchs.  
 EL: Ζητήστε την ελληνική έκδοση του παρόντος εγχειριδίου από τον τοπικό αντιπρόσωπο της Bretec.  
 EN: Ask for the English language version of this manual from your Bretec dealer.  
 ES: Pídale a su distribuidor de Bretec la versión en español de este manual.  
 ET: Käesoleva kasutusjuhendi eestikeelse versiooni saate Breteci edasimüüjalt.  
 FI: Pyydä suomenkielinen ohjekirja Bretec-jälleenmyyjältäsi.  
 FR: Adressez-vous à votre revendeur Bretec pour obtenir la version française de ce manuel.  
 HR: Hrvatsku verziju ovog priručnika zatražite od zastupnika tvrtke Bretec.  
 HU: Ez a kézikönyv magyar nyelven is elérhető, kérje Bretec forgalmazójától.  
 IS: Biðjið Bretec dreifingaraðila ykkar um íslenska útgáfu af þessari handbók.  
 IT: È possibile richiedere la versione in lingua italiana di questo manuale presso il rivenditore Bretec.  
 LT: Paprašykite savo Bretec platintojo lietuviškos instrukcijos versijos.  
 LV: Rokasgrāmatas tulkojumu latviešu valodā jautājiem savam Bretec dālerim.  
 NL: Vraag bij uw Bretec-dealer naar de Nederlandse versie van deze gebruiksaanwijzing.  
 NO: Be om den norske versjonen av denne håndboken fra din Bretec-leverandør.  
 PL: Proszę zwrócić się do dystrybutora Bretec, aby otrzymać niniejszą instrukcję w języku polskim.  
 PT: Solicite a versão em português deste manual ao seu representante Bretec.  
 RO: Solicitați versiunea în limba română a acestui manual de la distribuitorul dumneavoastră Bretec.  
 RU: Запросите версию данного руководства на русском языке у вашего дилера компании Bretec.  
 SK: Českú/Slovenskú verziu tejto príručky získate u svojho predajcu spoločnosti Bretec.  
 SL: Vprašanje svojega Bretec predstavnika za ta priročnik v slovenskem jeziku.  
 SR: Tražite verziju ovog priručnika na srpskom jeziku od vašeg Bretec dilera.  
 SV: Be om den svenskspråkiga versionen av denna manual hos din Bretec-återförsäljare.  
 TR: Bu kılavuzun Türkçe versiyonunu Bretec temsilcinizden isteyebilirsiniz.

BA010041

 <b>AVERTIZARE</b>	
  	<b>INFORMAȚII GENERALE PRIVITOARE LA PERICOLE</b>
	<b>O metodă greșită de manevrare poate cauza răniri grave sau moartea.</b>
	<b>CITIȚI, ÎNȚELEGEȚI ȘI URMAȚI instrucțiunile MANUALULUI utilizatorului și ale ETICHETELOR privind siguranța!</b>

Informațiile privind utilizarea sunt alcătuite din acest manual, etichetele de pe utilaj, manualul utilajului purtător și alte informații privind utilizarea corespunzătoare și sigură a acestui utilaj.

Instrucțiunile constituie o parte esențială și integrantă a acestui produs. Acestea trebuie să se afle întotdeauna la dispoziția utilizatorilor.

Păstrați acest manual în compartimentul conducătorului, în locașul pentru literatură sau în zona de păstrare a literaturii din spatele scaunului pentru accesul ușor al utilizatorului în orice moment.

Păstrați toate informațiile de utilizare curate și în stare bună. Dacă este necesar, solicitați o traducere a informațiilor de utilizare.

Eticheta de siguranță corespunzătoare de pe picon, precum și textul de pe etichetă sunt prezentate mai jos.

### "PERICOL ÎN CAZ DE IGNORARE A INSTRUCȚIUNILOR

O metodă greșită de manevrare poate cauza răni grave sau moartea.

Citiți și urmați instrucțiunile din manualul operatorului."

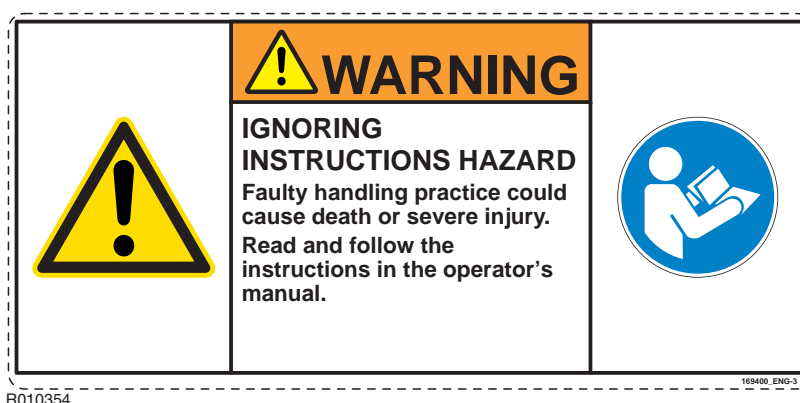

### 1.1.2 Scopul instrucțiunilor

Scopul acestor instrucțiuni este de a promova o utilizare sigură, corespunzătoare și economică a acestui picon. Aceste instrucțiuni îl ajută pe utilizator în identificarea, evitarea și prevenirea situațiilor de risc și a consecințelor asociate cu acestea.

Respectați întotdeauna aceste instrucțiuni, odată cu orice alte instrucțiuni cuprinse în normele și regulamentele locale, orice hotărâri emise de autoritățile locale și toate măsurile specifice locului de muncă (precum normele de protecție a muncii).

Citiți cu atenție și înțelegeți în totalitate informațiile de utilizare, și urmați întocmai instrucțiunile date. Dacă nu înțelegeți ceva, solicitați explicații din partea angajatorului sau a reprezentantului Bretec. Toate capitolele din acest manual conțin informații care sunt vitale pentru siguranța dumneavoastră.

Înlocuiți imediat manualul utilizatorului dacă acesta este pierdut, deteriorat sau imposibil de citit. Pentru a obține exemplare de schimb, contactați reprezentantul Bretec.

Utilizați instrucțiunile cuprinse în aceste informații de utilizare ca parte din materialul de pregătire în cursul introductiv. Prin respectarea acestor instrucțiuni se reduc costurile de întreținere și perioadele de inactivitate, optimizându-se totodată fiabilitatea și durata de viață a produsului.

### 1.1.3 Identificare

Modelul și numărul de serie sunt indicate pe placa cu numărul de serie. Verificați dacă modelul corespunde celui prezentat pe coperta acestui manual.

Este important să consemnați numărul de serie corect al piconului când executați reparații sau comandați piese de schimb. Identificarea numărului de serie este singurul mod corespunzător de întreținere și identificare a pieselor pentru un picon specific.

### 1.1.4 Producător

Acest picon hidraulic a fost fabricat de:

Sandvik Mining and Construction Oy, Breakers Lahti, Taivalkatu 8, FI - 15170 Lahti, Finlanda.

Pentru întreținere și reparații la acest picon hidraulic contactați cel mai apropiat reprezentant Bretec. Informațiile privind dealerii și distribuitorii se regăsesc la adresa [www.bretec.com](http://www.bretec.com).

### 1.1.5 Marcajul CE și Declarația de Conformitate CE

Marcajul CE se află pe plăcuța cu numărul de serie al piconului. Consultați “Marcajul CE și Declarația de Conformitate CE” la pagina 100.

### 1.1.6 Validitatea manualului

Acest manual conține informații privind siguranța, instrucțiuni de operare, informații privind transportul, informații referitoare la lubrifianți și informații cu privire la întreținere care corespund design-ului acestui picon hidraulic la momentul livrării din fabrică.

Acest manual, și mai ales informațiile sale legate de siguranță, precum și declarația de conformitate CE și declarația de conformitate, sunt valide numai în cazul în care nu sunt efectuate modificări neautorizate la acest produs.

Unele ilustrații din această publicație prezintă detalii care pot fi diferite de cele ale piconului dumneavoastră. Apărătorile și capacele au fost probabil îndepărtate în scopuri ilustrative.

Este posibil ca perfecționarea și progresul continuu în concepția produsului să determine apariția unor modificări la piconul dumneavoastră, modificări ce nu sunt incluse în această publicație.

Ori de câte ori apar probleme privitoare la piconul dumneavoastră sau la acest manual, vă rugăm consultați dealerul pentru a obține cele mai noi informații disponibile.

### 1.1.7 Notă cu privire la drepturile de autor

Drepturile de autor ale acestei publicații sunt deținute de Sandvik Mining and Construction Oy, Breakers Lahti, Finlanda.

© Sandvik Mining and Construction Oy, Breakers Lahti, Finlanda 2015.

Este interzisă copierea, reproducerea sau punerea în alt mod la dispoziție a acestei publicații, în totalitate sau parțial, unei terțe părți fără acordul nostru prealabil în scris.

Toate drepturile rezervate.

### 1.1.8 Definiții

Picon - produsul descris în acest manual.

Unealtă - piesa de uzură care se află în contact direct cu piatra.

Utilaj purtător - utilajul de bază, pe care se montează piconul și care asigură forța de operare, precum și comenzile cu care este operat piconul.

Acest Manual - această carte în totalitatea ei, care conține informații vitale pentru transport, manevrare și depozitare, precum și instalarea, utilizarea și întreținerea piconului.

Etichetă de siguranță - etichetă aplicată pe picon cu informații referitoare la măsuri de protecție în cazul celor mai severe riscuri.

Informații de utilizare - informațiile din acest manual, etichetele de siguranță de pe picon și alte informații despre, de exemplu, pachetul livrat. Acestea oferă măsuri de protecție și informații referitoare la metodele corespunzătoare de transport, instalare, operare și întreținere a piconului.

Domeniu de utilizare - utilizarea acestui picon în conformitate cu instrucțiunile prevăzute în cadrul informațiilor de utilizare.

Utilizare interzisă - orice utilizare a acestui picon care nu se încadrează în domeniul de utilizare. În mod special utilizarea care este interzisă explicit în cadrul informațiilor de utilizare.

Utilizare eronată previzibilă în limite rezonabile - utilizarea piconului într-un mod care nu se încadrează în domeniul de utilizare, dar care poate rezulta din comportament uman ușor previzibil.

Utilizator - orice persoană care manevrează piconul, fie pentru transport, instalare, operare, întreținere programată, fie pentru scoatere din uz sau altele.

Accidentări - rănire fizică sau deteriorarea stării de sănătate. Acestea se referă întotdeauna la persoane, nu la echipament sau proprietate.

Pericol - sursă potențială de accidentări.

Risc - combinația dintre probabilitatea unui accident și gravitatea aceluia accident.

Măsură de protecție - măsură ce are ca scop reducerea unui risc. Măsurile de protecție sunt implementate de către proiectant, acolo unde este posibil, și de către utilizator, acolo unde măsurile proiectantului nu sunt suficiente pentru utilizarea în siguranță.

Măsurile de protecție pentru utilizator sunt enunțate în cadrul informațiilor de utilizare.

Obligațiile utilizatorului - măsuri de protecție, care trebuie luate de către utilizator în baza informațiilor de utilizare.

Zonă periculoasă - orice spațiu din jurul piconului sau al utilajului purtător, în care o persoană poate fi expusă unui pericol.

Persoană neparticipantă - orice persoană aflată în zona periculoasă, care nu manevrează piconul.

Analiza riscului în timp real (RTHA - Real Time Hazard Analysis) - analiza locului de muncă înainte de începerea lucrării, pentru a identifica potențialele pericole care ar putea avea un impact asupra utilizatorilor, trecătorilor sau mediului înconjurător.

## 1.2. INSTRUCȚIUNI DE SIGURANȚĂ ȘI DE PROTECȚIE A MEDIULUI

Siguranța rezultă din atitudine. O atitudine corespunzătoare include:

- Realizarea pericolelor legate de activitatea pe care o desfășurați, fie că este vorba de operare sau de întreținere. Tratați întotdeauna cu seriozitate potențialele pericole.
- Respectați toate normele și regulamentele locale. Lăsați lucrările speciale în seama specialiștilor.

Condițiile speciale, precum medii radioactive, cu azbest, substanțe chimice, toxice sau cu risc biologic, necesită utilizarea necondiționată a metodelor și măsurilor de protecție specifice pericolului în cauză.

- Citiți, înțelegeți și urmați instrucțiunile acestui manual! Citiți, înțelegeți și urmați instrucțiunile manualului utilajului purtător! Dacă versiunea din această limbă nu este cea corectă, solicitați o traducere a acestui manual.
- Comunicați! Spuneți celorlalte persoane ce aveți de gând să faceți, pentru a evita expunerea dumneavoastră sau a acestora la riscuri. Instalarea sau alte lucrări de întreținere nu trebuie efectuate niciodată de o singură persoană.

Țineți celelalte persoane întotdeauna la curent cu privire la ce activitate veți desfășura, când și unde. Țineți tot timpul telefoanele mobile la îndemână. Informați-l pe managerul de șantier ori de câte ori părăsiți locul de muncă.

Conveniți cu colegii de șantier asupra folosirii semnalelor de mână. Nu presupuneți că semnalele de mână sunt cunoscute.

- Purtați EIP (Echipament individual de protecție) aprobat (cizme de protecție aprobate, mănuși de protecție aprobate, protecție a ochilor aprobată, protecție auditivă aprobată, cască de protecție aprobată). Dacă EIP-ul dumneavoastră nu funcționează corespunzător, luați echipament EIP nou. Operați produsul doar într-o stare de sănătate corespunzătoare. Feriți-vă de marginile ascuțite ale pieselor.
- Un simț practic, rezonabil este cea mai importantă parte a siguranței în utilizări cu picoane standard.

### 1.2.1 Etichetele de siguranță

Acest capitol include explicații ale simbolurilor și etichetelor de siguranță folosite pe picon și în informațiile de utilizare.

#### 1.2.1.1 Cuvinte semnal

Următoarele cuvinte și simboluri de semnalizare sunt folosite pentru a identifica mesajele de siguranță din aceste instrucțiuni:

Cuvântul semnal "PERICOL" cu litere albe pe fundal roșu împreună cu un simbol de atenționare în scopul siguranței indică o situație periculoasă care, dacă nu este evitată, va rezulta în deces sau rănire gravă.



D010097

Cuvântul semnal "AVERTIZARE" cu litere negre pe fundal portocaliu împreună cu un simbol de atenționare în scopul siguranței indică o situație periculoasă care, dacă nu este evitată, ar putea rezulta în deces sau rănire gravă.



D010098

Cuvântul semnal "OBSERVAȚIE" indică o situație care, dacă nu este evitată, ar putea rezulta în daune aduse proprietății sau mediului. O situație semnalizată cu "OBSERVAȚIE" nu va implica un pericol specific pentru personal.



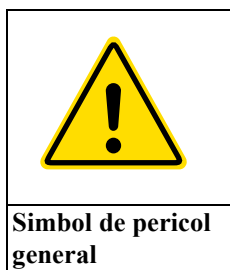

### 1.2.1.2 Simbol de siguranță generală

Acest simbol de siguranță generală identifică mesaje importante de siguranță din acest manual. Când vedeți acest simbol, fiți atent; este în joc siguranța dumneavoastră. Citiți cu atenție și înțelegeți mesajul care urmează și informați-i și pe ceilalți utilizatori.

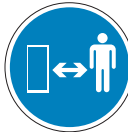

### 1.2.1.3 Simboluri pentru acțiuni obligatorii

Acțiunile obligatorii sunt indicate de simboluri albe pe un fundal albastru. Simbolurile de acțiuni obligatorii specifică acțiunea, care **trebuie** întreprinsă pentru a elimina pericolul semnalat în simbolul de pericol.

			
Citiți manualul. Este obligatoriu să citiți manualul utilizatorului.	Scurgeri prin fisuri de dimensiuni mici. Când verificați în scopul depistării unei scurgeri de lichid aflat sub presiune, trebuie să folosiți întotdeauna un accesoriu pentru verificare (o bucată de carton sau ceva similar).	Păstrați distanța de siguranță. Este obligatoriu să păstrați distanța de siguranță față de echipament.	Citiți manualul de reparații. Este obligatoriu să citiți instrucțiunile de reparații pentru o practică în condiții de siguranță și reglaje corespunzătoare ale produsului.

#### 1.2.1.4 Simboluri pentru acțiuni interzise

Acțiunile interzise sunt indicate de un cerc roșu traversat de o linie diagonală roșie. Acțiunea interzisă este indicată întotdeauna în negru.

Simbolurile de acțiune interzisă informează asupra acțiunii care **trebuie** evitată. Aceasta nu este o chestiune care să țină de opțiunile sau judecata fiecăruia, ci este o instrucțiune indisputabilă.



	
Pericol de scurgeri prin fisuri de dimensiuni mici. Nu vă folosiți mâna pentru a depista scurgeri la sistemul hidraulic!	Zonă periculoasă. Interzis accesul în zona periculoasă. Accesul interzis!



#### 1.2.1.5 Simboluri pentru Echipamentul Individual de Protecție (EIP)

Simbolurile pentru Echipamentul Individual de Protecție (EIP) au același aspect ca simbolurile de acțiune obligatorie acolo unde este cazul.

Simbolurile EIP specifică măsura de protecție care **trebuie** luată pentru a elimina pericolul semnalat în mesajul de siguranță.

Aceasta nu este o chestiune care să țină de opțiunile sau judecata fiecăruia, ci este o instrucțiune indisputabilă.



	
<b>Purtați un aparat de respirație aprobat. Purtarea unui aparat de respirație aprobat este obligatorie la operarea echipamentului.</b>	<b>Purtați protecție auditivă aprobată. Protecția auditivă aprobată este obligatorie la manevrarea echipamentului.</b>



	
<b>Purtați cască de protecție aprobată. Casca de protecție aprobată este obligatorie la manevrarea echipamentului.</b>	<b>Purtați cizme de protecție aprobate. Cizmele de protecție aprobate sunt obligatorii la manevrarea echipamentului.</b>

	
<b>Purtați mănuși de protecție aprobate. Mănușile de protecție aprobate sunt obligatorii la manevrarea echipamentului.</b>	<b>Purtați protecție a ochilor aprobată. Ochelarii de protecție aprobați sunt obligatorii la manevrarea echipamentului.</b>

### 1.2.1.6 Simboluri de pericol

Simbolurile de pericol indică natura unui posibil pericol. Simbolurile de pericol sunt indicate printr-un triunghi de culoare galbenă cu simboluri negre și cadre negre.

	
Pericol general. Acest simbol este folosit atunci când pericolul nu poate fi specificat cu ușurință.	Poluare în aer. Pericol legat de inhalarea prafului de siliciu, precum și a gazelor sau a altor substanțe periculoase.

	
Sarcini suspendate. Pericol legat de ridicarea echipamentului sau a unor părți din acesta în cursul transportării, reparațiilor sau al altor faze de lucru.	Fragmente care zboară. Pericol legat de fragmentele de piatră sau alte resturi care zboară în cursul operării, întreținerii, spălării sau altor activități.

	
Presiune ridicată. Pericol legat de piese sau produse aflate sub presiune.	Strivire. Pericol legat de strivire datorită d. ex. produsului în mișcare.

Strivirea mâinilor. Pericol legat de strivirea mâinilor.

### 1.2.1.7 Etichete pe produs

 <b>AVERTIZARE</b>	
	<b>INFORMAȚII GENERALE PRIVITOARE LA PERICOLE</b>
	<b>Necunoașterea pericolelor poate cauza decesul sau răniri grave.</b>
	<b>Înlocuiți toate etichetele de siguranță care sunt pierdute, deteriorate sau care nu pot fi citite.</b>

Etichetele de siguranță comunică următoarele patru lucruri:

- Nivelul de gravitate a riscului (indicat prin cuvântul semnal "PERICOL" sau "AVERTISMENT").
- Natura pericolului (mai exact, tipul de pericol: presiune ridicată, praf, etc.).
- Consecința interacțiunii cu pericolul respectiv.
- Cum se poate evita pericolul.

Trebuie să respectați ÎNTOTDEAUNA instrucțiunile mesajelor și ale simbolurilor de siguranță de pe etichetele de siguranță ale produsului, precum și instrucțiunile stabilite în manuale pentru a evita decesul sau rănirea gravă!

Asigurați întotdeauna curățenia și vizibilitatea etichetelor de siguranță. Verificați zilnic starea etichetelor de siguranță. Etichetele și instrucțiunile de siguranță care au dispărut, au fost deteriorate, au fost acoperite cu vopsea, s-au desprins sau care nu satisfac cerințele de lizibilitate pentru a fi văzute de la o distanță sigură trebuie să fie înlocuite înainte de operarea produsului.

Dacă o etichetă de siguranță este atașată de o piesă care este înlocuită, instalați o nouă etichetă de siguranță pe piesa de schimb. Dacă acest manual este disponibil în limba dumneavoastră, atunci etichetele de siguranță trebuie să fie disponibile în aceeași limbă.

Există anumite etichete specifice de siguranță pe acest picon. Vă rugăm să vă familiarizați cu toate etichetele de siguranță. Locul etichetelor de siguranță este indicat în ilustrația de mai jos.

Când curățați etichetele de siguranță, folosiți o cârpă, apă și săpun. Nu folosiți solvent, benzină sau alte chimicale agresive pentru a curăța etichetele de siguranță.

Solvenții, benzina sau chimicalele dure ar putea slăbi adezivul care fixează etichetele de siguranță. Adezivul slăbit va face eticheta de siguranță să cadă.

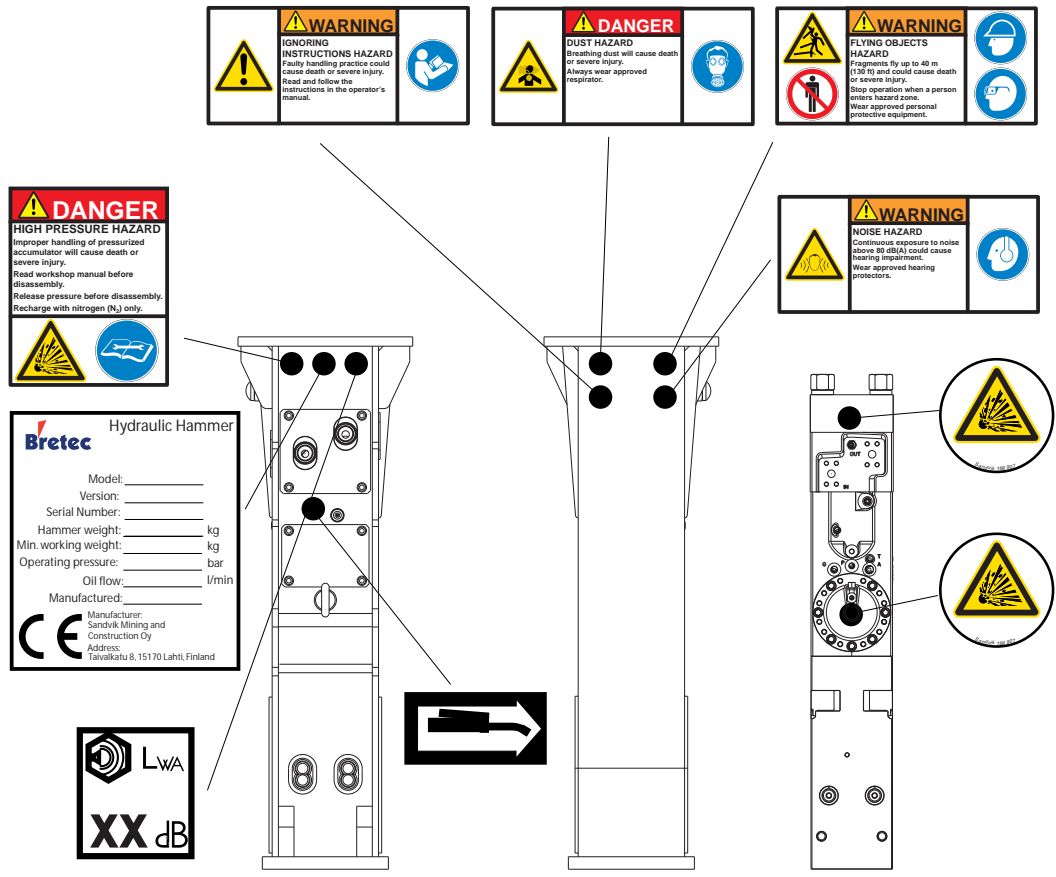

BA010027

### 1.2.2 Obligațiile utilizatorului

<b>AVERTIZARE</b>	
	<b>INFORMAȚII GENERALE PRIVITOARE LA PERICOLE</b>
	<b>Instalarea, operarea și întreținerea necorespunzătoare pot cauza decesul sau răniri grave!</b>
	<b>Acest produs poate fi utilizat sau întreținut numai de o persoană care a beneficiat de instruirea corespunzătoare și care a demonstrat că deține competențele și aptitudinile necesare operării și întreținerii corespunzătoare în condiții de siguranță.</b>

Utilizarea în siguranță a unui produs depinde, printre altele, de o combinație de măsuri de proiectare și construcție luate de către producător, aptitudini ale operatorilor și măsuri de protecție luate de către utilizator.

Este important să înmânați mai departe aceste informații de utilizare oricărui utilizator ulterior al acestui picon.

Bretec interzice, referitor la accesul la picon, consumul, posesia sau distribuirea de:

- substanțe intoxicante și narcotice
- orice tip de droguri legale sau ilegale
- articole care sunt în legătură cu oricare dintre acestea
- arme de foc și materiale explozibile neaprobat



#### **AVERTIZARE!**

**Operați produsul doar într-o stare de sănătate corespunzătoare. Nu manevrați produsul în stare de intoxicație (alcool, droguri), oboseală, sau în alte condiții necorespunzătoare (febră sau boală).**

Informațiile de siguranță acoperă transportul, utilizarea, reglajele, operarea, curățarea, detectarea și remedierea problemelor, întreținerea și scoaterea din uz a utilajului. Procedurile de lucru în condiții de siguranță sunt necesare pentru fiecare fază.

În caz că aveți nevoie de mai multe instrucțiuni detaliate, nu ezitați să contactați reprezentantul Bretec.

Măsurile de protecție, care trebuie luate de către utilizator în baza informațiilor de utilizare:

- Utilizarea echipamentului individual de protecție (EIP).
- Dotarea cu și utilizarea de măsuri suplimentare de precauție.

Utilizați bare verticale din oțel, plasă de plastic de separare sau geamuri din plastic pentru protecția cabinei operatorului.

- Instrucțaj regulat de protecție a muncii la locul de muncă și proceduri de lucru în condiții de siguranță.

Alte aspecte particulare care trebuie să fie cunoscute de utilizator sunt:

- Organizarea și supravegherea locului de muncă.
- Siguranța la locul de muncă, inclusiv normele de protecție a muncii.
- Sisteme pentru permis de muncă.

Toate accidentele potențiale și accidentele trebuie raportate către Bretec fără întârziere, atunci când este implicat un picon Bretec.

Următoarele norme de siguranță se aplică fiecărei persoane care lucrează cu piconul sau în apropierea piconului:

- Fiecare persoană este responsabilă pentru propria siguranță și pentru siguranța colegilor săi.
- În cazul încălcării oricărei norme sau reglementări privind siguranța, fiecare persoană este responsabilă să-i avertizeze pe ceilalți, precum și pe supervisorul responsabil.

**AVERTIZARE!**

**Piesele de schimb autorizate sunt incluse într-o listă cu piese de schimb. Folosirea pieselor de schimb neautorizate poate crea un risc necontrolat asupra sănătății utilizatorului și prin urmare este interzisă.**

**1.2.2.1 Controlul pericolelor la locul de muncă**

Toate echipamentele mecanice pot fi periculoase dacă sunt manevrate fără atenția cuvenită sau întreținerea corectă. Majoritatea accidentelor care implică manevrarea echipamentelor sunt cauzate de nerespectarea măsurilor fundamentale de siguranță sau de precauție.

Datorită faptului că este imposibilă anticiparea oricărei circumstanțe posibile ce ar putea implica un pericol potențial, avertismentele din acest manual și de pe echipament nu acoperă toate situațiile.

Siguranța nu este doar o chestiune de reacție la avertismente. Ori de câte ori lucrați cu accesoriul dumneavoastră trebuie să acordați atenție pericolelor care ar putea apărea și modului în care le puteți evita.

Utilizatorul trebuie să efectueze întotdeauna o evaluare a riscurilor înainte de a începe o sarcină. Această evaluare, cunoscută și sub numele de Evaluare a Riscului în Timp Real, garantează faptul că utilizatorul se oprește și se gândește la ceea ce va face înainte de a-și începe activitatea:

- Efectuați Analiza Riscului în Timp Real la locul de muncă cel puțin o dată pe zi înainte de a începe activitatea. Determinați rutele de evacuare pentru situații de urgență.
- Identificați potențialele pericole care ar putea avea un impact asupra dumneavoastră sau a colegilor, asupra mediului, a produsului și/sau asupra metodei de lucru în timp ce vă îndepliniți sarcina.
- Evaluați riscurile și implementați măsurile necesare eliminării sau reducerii riscului în cauză.
- Asigurați-vă că nu deteriorați produsul și că nu îi reduceți nivelul de siguranță prin metoda de operare sau întreținere pentru care optați.

Analizați locația în care veți lucra înainte de a folosi piconul. Sarcina grea a echipamentului sau vibrația din cursul operării piconului pot determina prăbușirea unor structuri (pereți, acoperișuri, poduri, etaje). Păstrați distanța, atât dumneavoastră cât și persoanele neparticipante, față de zona de pericol.

**AVERTIZARE!**

**Acest picon poate fi operat sau întreținut numai de o persoană care a primit instruirea corespunzătoare în acest sens și care a demonstrat că deține competențele și aptitudinile necesare operării și întreținerii corespunzătoare în condiții de siguranță.**

Numai persoanele competente pot efectua operarea, precum și celelalte sarcini. Angajatorul trebuie să:

- Asigure instruirea și noțiunile introductive.
- Valideze metodele de instruire.
- Verifice competențele și aptitudinile.
- Monitorizeze și să evalueze performanța utilizatorului în mod regulat.



#### **AVERTIZARE!**

**Acest picon este destinat numai utilizării profesionale. În special în utilizările cu echipament închiriat, compania care oferă spre închiriere trebuie să se asigure că utilizatorul a demonstrat că deține aptitudinile și cunoștințele necesare pentru operarea și întreținerea corespunzătoare și în condiții de siguranță atât a utilajului purtător, cât și a piconului.**

#### **1.2.2.2 Service specializat**

Service-ul specializat (montare/demontare) a acestui picon ar trebui efectuat numai de personalul autorizat și instruit în acest sens. Vă rugăm consultați cel mai apropiat dealer sau distribuitor Bretec pentru informații suplimentare.

#### **1.2.2.3 Regulamentul național privind siguranța**

Este responsabilitatea utilizatorului să respecte întotdeauna regulamentul național privind siguranța. Trebuie acordată o atenție specială reglementărilor referitoare la praf, emisii de zgomot și vibrații.

Ignoranța nu constituie o scuză pentru nerespectarea legislației naționale. Familiarizați-vă cu legislația națională privitoare la siguranță.

#### **1.2.2.4 Regulamentul referitor la siguranță specific locului de muncă**

Regulamentul specific locului de muncă trebuie să nu se afle în contradicție cu regulamentul național referitor la siguranță. Regulamentul specific locului de muncă trebuie să se adreseze aspectelor cum ar fi transportul produsului sau echipamentului, accesul în zona de lucru, echipamentul individual de protecție (EIP), programul de lucru, etc.

Regulamentul specific locului de muncă trebuie să acopere și cazurile în care are loc un incident: ce trebuie făcut, cine trebuie contactat și alte întrebări în acest sens.

Regulamentul specific locului de muncă trebuie întotdeauna respectat ca și regulamentul național referitor la siguranță.

#### **1.2.2.5 Inspecțiile periodice de siguranță**

Este important să inspecțiați bine produsul înainte de utilizare, pentru a vă asigura că poate fi operat în condiții de siguranță. Căutați defecte și deteriorări înainte de orice utilizare pentru ca problemele să poată fi raportate și remediate.

Operatorul are următoarele răspunderi:

- Verificarea produsului conform cerințelor din manualul operatorului înainte, în curs și după utilizare și operare.
- Articolele de siguranță, cum ar fi etichetele, măsurile de precauție și altele trebuie să fie verificate în mod frecvent și remediate imediat, dacă prezintă deteriorări.

Inhalarea prafului de siliciu reprezintă un pericol, ceea ce necesită atenție specială. Curățați-vă regulat mediul de lucru într-un mod corespunzător pentru a reduce nivelul de praf din aer.







### 1.2.2.6 Întreținerea periodică

Întreținerea periodică este o procedură esențială pentru a asigura și menține siguranța și performanța produsului. Respectați instrucțiunile date pentru întreținerea și inspecția produsului.

Inspecțiile regulate sunt importante mai ales acolo unde este vorba de furtunuri hidraulice.

**OBSERVAȚIE! Calitatea slabă a uleiului hidraulic, lipsa lubrifierii sau jocul prea mare între unelță și bucușa unelței pot distruge piesele interne ale produsului.**

### 1.2.2.7 Echipamentul Individual de Protecție (EIP)

 <b>AVERTIZARE</b>	
      	<b>INFORMAȚII GENERALE PRIVITOARE LA PERICOLE</b>
	<p><b>Lipsa de EIP aprobat poate cauza răniri grave sau chiar decesul.</b></p>
	<p><b>Purtați EIP aprobat (aparat de respirație aprobat, cască de protecție aprobată, cizme de protecție aprobate, mănuși de protecție aprobate, ochelari de protecție aprobați)</b></p>

Operatorii și orice altă persoană care se află în apropierea produsului **TREBUIE** să poarte echipament individual de protecție aprobat (EIP).

EIP-ul corespunzător include (dar nu se limitează la):

- Protecție auditivă aprobată
- Aparat de respirație aprobat
- Ochelari de protecție aprobați
- Cizme de protecție aprobate
- Cască de protecție aprobată
- Mănuși de protecție aprobate
- Vestă reflectorizantă aprobată

Nu purtați haine largi sau bijuterii care se pot agăța de comenzi sau de alte piese ale mașinii. Părul lung trebuie să fie strâns.

Condiții speciale pot necesita utilizarea de EIP suplimentar conform specificațiilor normelor de protecția muncii.

### 1.2.3 Domeniu de utilizare

#### Domeniul de utilizare al utilajului

Acest picon hidraulic trebuie folosit ca accesoriu la un utilaj purtător în operații de demolare, săpare șanțuri, lucrări de carieră sau minerit.

#### Condiții de mediu pentru care fost conceput

Acest picon este conceput să opereze în condiții standard de mediu cu următoarele restricții:

- Temperatura ambiantă pentru utilizarea piconului se încadrează în intervalul -20 °C ... +80 °C.
- **AVERTIZARE! Utilizarea piconului în atmosferă explozivă (aburi de benzină, praf de cărbune, etc.) este strict interzisă.** Unealta în contact cu materialul ce trebuie spart va crea scânteii, care se pot aprinde într-o atmosferă explozivă.

#### Proprietățile materialelor ce trebuie procesate

Acest picon reduce dimensiunea fragmentelor de beton, rocă, sol înghețat sau pământ compactat, asfalt, zgură metalurgică sau material similar și a fost conceput exclusiv pentru această utilizare.



#### AVERTIZARE!

**Condițiile speciale, cum ar fi de exemplu medii radioactive, cu azbest, substanțe chimice, toxice sau cu risc biologic necesită utilizarea necondiționată a metodelor și măsurilor de protecție specifice pericolului în cauză.**

În astfel de condiții speciale, metodele și precauțiile trebuie analizate în cooperare cu autoritățile locale și naționale. Operarea poate demara odată ce s-a obținut aprobarea în acest sens.

#### Utilizare interzisă a utilajului

Orice utilizare a acestui picon care nu este permisă în domeniul de utilizare sau care nu se încadrează în condițiile de mediu pentru care a fost conceput sau asupra unor materiale de procesat necorespunzătoare este interzisă.

Utilizarea acestui picon este interzisă în mod specific dacă:

- Operatorul nu a citit și nu a înțeles acest manual.
- Operatorul nu a citit și nu a înțeles manualul operatorului pentru utilajul purtător.
- Un articol de siguranță al echipamentului este anulat din orice motiv.
- Operatorul nu a efectuat Analiza Riscului în Timp Real (RTHA) a șantierului sau locului de muncă și nu cunoaște rutele de evacuare în situații de urgență.
- Operatorul este fără echipament individual de protecție aprobat și corespunzător.
- Se află persoane în zona periculoasă a piconului.
- Piconul nu se încadrează în limitele tehnice conform descrierii din specificațiile tehnice. Această interdicție vizează în mod special greutatea utilajului purtător, presiunea uleiului hidraulic și debitul de ulei.

**AVERTIZARE!**

**Piconul sau ochiul de ridicare de pe picon nu trebuie folosit la ridicarea unor sarcini externe.**

**AVERTIZARE!**

**Piconul nu trebuie utilizat în stare de intoxicație (alcool, droguri), oboseală, sau în alte condiții necorespunzătoare (febră sau boală).**

**Utilizare eronată previzibilă**

Utilizarea eronată previzibilă se poate datora neglijenței sau presiunii de a menține produsul în funcțiune tot timpul.

Este foarte probabil ca utilizarea eronată previzibilă în limite rezonabile să provoace daune considerabile persoanelor sau proprietății. Exemple ale unui astfel de comportament sunt:

- Operarea produsului în afara domeniului de utilizare: nu folosiți produsul pe utilajul purtător cu o capacitate insuficientă de ridicare! Nu operați produsul sub apă! Nu operați produsul în afara limitelor de utilizare.
- Efectuați întotdeauna inspecția locului de muncă și a echipamentului înainte de operare (RTHA).
- Operare neprofesională: nu operați echipamentul fără instruirea corespunzătoare. Nu operați dacă nu sunteți într-o condiție bună din punct de vedere al sănătății.
- Operarea unui echipament defect: **OBSERVAȚIE! Opriți-vă imediat când observați o avarie sau defecțiune la structură sau scurgeri hidraulice!**

**Utilizarea eronată previzibilă nu constituie o scuză acceptabilă pentru daune aduse echipamentului, mediului sau persoanelor.**

### Răspundere

Bretec nu își asumă nici o răspundere pentru rănirea personalului sau daunele aduse echipamentului prin utilizarea neautorizată, neglijarea obligațiilor utilizatorului sau modificarea neautorizată a acestui picon.

### 1.2.4 Modificări și corecturi la produs

Toate modificările și corecturile care nu sunt autorizate în manualele de întreținere sau care pot afecta întreținerea, utilizarea, siguranța și disponibilitatea produsului trebuie să fie aprobate în scris de către producător înainte de implementare. Aprobarea necesită o evaluare atentă a riscului, luând în considerare riscurile cunoscute și orice alte noi riscuri pe care le pot cauza aceste modificări.

Schimbările și modificările fără o evaluare corespunzătoare a riscului, eliminare sau reducere a riscului și fără măsuri de siguranță corespunzătoare pot cauza decesul, răniri grave sau daune asupra proprietății.

Modificările neautorizate pot adăuga greutate suplimentară la echipament. Aceasta poate afecta stabilitatea în timpul ridicării și stabilitatea utilajului purtător. Modificările neautorizate pot dezactiva articolele de siguranță și nu trebuie aplicate.

Dacă modificările și corecturile care afectează întreținerea, utilizarea, siguranța, și utilizabilitatea produsului sunt efectuate fără permisiunea în scris a producătorului, atunci producătorul nu este responsabil pentru niciun incident ce rezultă în decesul, rănirea gravă a personalului sau dăunarea proprietății ca urmare a unor astfel de modificări sau corecturi.

Dacă considerați că este necesară o modificare sau o corectură, vă rugăm cereți dealerului local să contacteze producătorul și echipa proiectantă a echipamentului.

Dacă a fost implementată o modificare sau o corectură conform descrierii de mai sus fără permisiunea fabricii producătoare, efectul acesteia asupra responsabilității garanției va fi luat în considerație în funcție de caz. Prin urmare, o cerere de garanție poate fi respinsă întru totul.

## 1.2.5 Zonă periculoasă

 <b>Pericol</b>	
	<b>ZONĂ PERICULOASĂ: PERICOL DE STRIVIRE</b>
	Prinderea în mișcarea utilajului poate cauza răniri grave sau moartea.
	Păstrați distanța, atât dumneavoastră cât și persoanele neparticipante, față de zona de pericol a utilajului purtător.  În cursul verificării instalației poate fi necesar să vă aflați temporar în zona periculoasă. Folosiți EIP aprobat. Luați măsuri maxime de precauție contra obiectelor care zboară.

Păstrați distanța, atât dumneavoastră cât și persoanele neparticipante, față de zona de pericol. Opriți activitatea imediat dacă intră persoane neparticipante în zona periculoasă.

Există anumite niveluri de zonă periculoasă pentru acest echipament. Riscurile pentru trecătorii sau persoanele neparticipante aflate în zona periculoasă I sunt legate de strivire de către picon, utilajul purtător, brațul utilajului sau alt echipament greu. Această zonă periculoasă se extinde până la o distanță de 5 metri (15 ft) de utilaj.

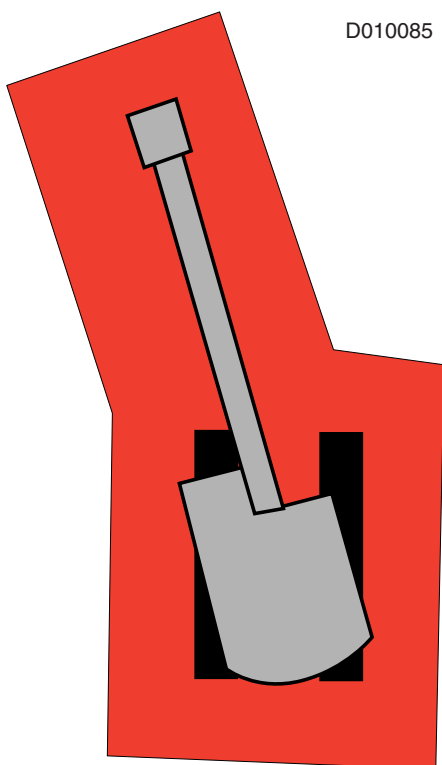

Nicio persoană nu are acces în zona periculoasă I în cursul operării piconului.

**AVERTIZARE!**

**Este obligația utilizatorului să oprească imediat funcționarea piconului când persoane neparticipante intră în zona periculoasă I.**

Riscurile pentru persoanele neparticipante din zona periculoasă II sunt legate de zgomot, praf și bucăți de piatră care zboară, ulei sub presiune din fisuri la furtunurile hidraulice sau altele. Această zonă periculoasă este până la 40 m (130 ft) de la picon pentru fiecare dintre aceste pericole.

Este obligația utilizatorului să oprească imediat funcționarea piconului, când persoanele intră în zona periculoasă II.

Acolo unde este necesar, asigurați-vă că accesul în zona de lucru este interzis prin bariere sau garduri. Acestea vor fi necesare în mod frecvent la lucrările de construcție a străzilor sau de demolare.

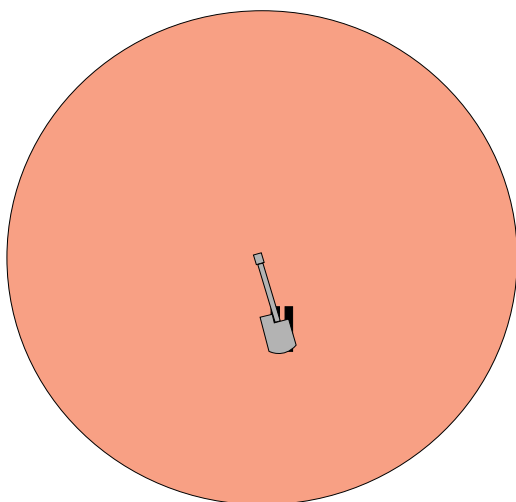

D010086

Zona periculoasă III este legată de stabilitatea utilajului purtător. Este obligația utilizatorului să se asigure că stabilitatea utilajului purtător este adecvată în toate direcțiile de lucru, în special când brațul este poziționat lateral față de platformă.

### 1.3. SECȚIUNEA DE PROTECȚIE A MUNCII

Acest capitol privitor la siguranță explică riscurile legate de muncă și oferă instrucțiuni pentru măsurile de protecție corespunzătoare împotriva pericolelor care pot apărea în orice loc de muncă.

Citiți și înțelegeți măsurile de precauție enumerate în acest capitol privitor la siguranță înainte de a folosi piconul.

#### 1.3.1 Ridicare

 <b>AVERTIZARE</b>	
	<b>PERICOL LA RIDICARE</b> <b>O metodă greșită de ridicare poate cauza răni grave sau moartea.</b>
	<b>Păstrați distanța, atât dumneavoastră cât și persoanele neparticipante, față de zona de pericol în cursul ridicării. Nu plasați niciodată o sarcină suspendată deasupra unei persoane. Nu transportați niciodată persoane împreună cu încărcătura.</b>

Verificați greutatea piconului de pe eticheta cu numărul de serie de pe picon. Verificați greutatea suportului de montare, precum și a uneltei de lucru. În special în cazul piconului cu suport de fixare cu bolț, verificați greutatea agregatului format din picon și suportul de montare cu cuplă rapidă.

Asigurați-vă că utilajul purtător, echipamentul de ridicare și transport dețin capacitatea corespunzătoare pentru a transporta greutatea produsului.

Procedurile greșite de ridicare sau echipamentul necorespunzător de ridicare pot cauza răni grave sau moartea. Folosiți accesoriile de ridicare corespunzătoare și aprobate pentru ridicarea de piese cu o greutate mai mare de 20 kg (40 lb). Nu încercați să ridicați, să întoarceți sau să mutați manual piesele grele.

Aplicați accesoriile de ridicare în mod corespunzător și fixați-le bine. Asigurați-vă că ochiul de ridicare este fixat corespunzător în dispozitivul de prindere. Acolo unde este necesar, înlăturați mizeria din găurile ochiurilor de ridicare filetate și din filetul ochiului de ridicare. Nu folosiți accesoriile de ridicare improvizate, reparate sau deteriorate.

Asigurați-vă că ochiul de ridicare este adecvat și aprobat pentru greutatea completă a produsului, în special acolo unde se aplică și suportul de montare. Ochiurile de ridicare nu trebuie să fie încărcate lateral în cursul unei operații de ridicare. Folosiți plăci de reglaj sub ochiul de ridicare sau ochiurile rotative de ridicare pentru a evita direcția nefavorabilă a sarcinii pe urechea de ridicare.

Nu folosiți ochiul de ridicare la unitatea de impact pentru ridicarea produsului complet.

Nu folosiți produsul sau unealta de lucru a produsului pentru ridicarea obiectelor. În majoritatea cazurilor capacitatea de ridicare în condiții de siguranță a piconului este utilizată în mod extensiv cu greutatea produsului, suportului și a uneltei.

### **Instrucțiuni de siguranță pentru ridicare**

Mai jos sunt câteva instrucțiuni generale de siguranță cu privire la operațiile de ridicare. Pe lângă acestea, respectați întotdeauna cu strictețe standardele naționale pentru utilaje și palane de ridicare. Rețineți că lista de mai jos nu include toate aspectele. Asigurați-vă întotdeauna că procedura pentru care optați este lipsită de pericole atât pentru dumneavoastră cât și pentru persoanele neparticipante.

- Nu ridicați sarcina deasupra vreunei persoane. Nu permiteți nimănui să se afle sub sarcina suspendată.
- Nu ridicați persoane și nu vă deplasați pe sarcina ridicată.
- Evitați tragerea laterală a sarcinii. Asigurați-vă că întindeți lent legăturile. Porniți și opriți-vă cu atenție.
- Ridicați sarcina câțiva centimetri și verificați-o înainte de a continua. Asigurați-vă că sarcina este bine echilibrată. Verificați dacă există elemente slăbite.
- Nu lăsați niciodată nesupravegheate sarcinile suspendate. Mențineți tot timpul controlul sarcinii.
- Nu ridicați niciodată o sarcină peste capacitatea aprobată.
- Inspectați tot echipamentul de ridicare înainte de utilizare. Nu utilizați echipament de ridicare răsucit sau deteriorat. Protejați echipamentul de ridicare de colțuri ascuțite.
- Respectați toate instrucțiunile locale privind siguranța.

### **1.3.2 Ambalarea, transportul și depozitarea**

Păstrați distanța față de suprafețele fierbinți. Folosiți EIP aprobat.

Folosiți accesoriile de ridicare corespunzătoare și aprobate pentru ridicarea de piese cu o greutate mai mare de 20 kg (40 lb). Nu încercați să ridicați, să întoarceți sau să mutați manual piesele grele. O schimbare bruscă a echilibrului poate rezulta în mișcarea imprevizibilă a echipamentului.

Verificați greutatea piconului de pe eticheta cu numărul de serie de pe picon. Verificați greutatea suportului de montare, precum și a uneltei de lucru. În special în cazul piconului cu suport de fixare cu bolț, verificați greutatea agregatului format din picon și suportul de montare cu cuplă rapidă.



Asigurați-vă că utilajul purtător și echipamentul de ridicare și transport dețin capacitatea corespunzătoare pentru a transporta greutatea produsului.

În cursul transportului, fixați corespunzător celelalte piese, cum ar fi furtunurile, uneltele, trusa cu unelte, etc. pentru ca acestea să nu se miște în mod necontrolat.

Fixați corespunzător produsul în cursul transportului și al depozitării. Respectați practicile de transport corespunzător. Depozitarea pe termen scurt se efectuează numai în poziția orizontală.

Depozitați produsul orizontal pe o suprafață plană, care poate susține sarcina. Depozitați și transportați produsul pe un palet cu capacitatea de sarcină corespunzătoare. Nu stivuiți produsele sau paleții cu produse unul peste altul.

### 1.3.3 Gaz sub presiune în acumulator

 <b>Pericol</b>	
  	<b>PERICOL-PRESIUNE RIDICATĂ</b>
	<b>Manevrarea greșită a acumulatorului aflat sub presiune poate cauza moartea sau rănirea gravă.</b>
	<b>CITIȚI MANUALUL DE REPARAȚII înainte de demontare!</b>
	<b>Reîncărcați numai cu AZOT (N<sub>2</sub>)!</b>

Înainte de transportul aerian, de exemplu, precum și înainte de depanarea în atelier a piconului, depresurizați acumulatorul.

Folosiți numai azot (N<sub>2</sub>) pentru reîncărcarea acumulatorilor. Utilizarea altui gaz poate cauza explozia acumulatorilor. Nerespectarea acestor instrucțiuni poate avea ca rezultat răniri grave sau decesul.

Dispozitivul de încărcare a acumulatorului nu dispune de nicio supapă de reducere a presiunii. Închideți supapa buteliei cu gaz când manometrul indică presiunea corectă de încărcare.

Nu demontați piconul înainte de a elibera presiunea gazului de la acumulator și presiunea uleiului de la picon. Nerespectarea acestor instrucțiuni poate avea ca rezultat răniri grave sau decesul.

Eticheta de siguranță care se află pe sau lângă acumulator este indicată mai jos.

**"PERICOL - PRESIUNE RIDICATĂ**

**Manevrarea greșită a acumulatorului aflat sub presiune va cauza moartea sau rănirea gravă.**

**Citiți manualul de reparații înainte de demontare.**

**Eliberați presiunea înainte de demontare.**

**Reîncărcați numai cu azot (N<sub>2</sub>)."**



### 1.3.4 Prevenirea strivirii și prevenirea tăierii



Niciodată nu montați sau demontați piconul la sau de la utilajul purtător cu piconul în poziție verticală și susținut numai de unealta de lucru în sol. Acțiunea de "spargere" a uneltei poate face ca și un sol relativ tare să devină extrem de instabil.

Asigurați-vă că utilajul purtător poate susține în mod corespunzător sarcina produsului în toate direcțiile și în toate situațiile de lucru. Stabilitatea este o problemă, în special în aplicațiile cu întindere mai mare.

Susțineți produsul în mod corespunzător când efectuați lucrări sub produs. Nu vă bazați pe cilindrii hidraulici pentru a susține produsul. Produsul poate cădea dacă o manetă de comandă este mișcată sau dacă apare o fisură într-un circuit hidraulic. De asemenea, produsul poate cădea și dacă un cilindru hidraulic se deplasează.

Ori de câte ori există articulații de comandă a piconului, jocul în zona articulației se modifică la mișcarea piconului.

Feriți-vă de toate piesele în rotație și în mișcare. Cu excepția cazului în care ați primit instrucțiuni contrare, nu încercați niciodată să efectuați reglaje în timp ce mașina este în mișcare sau în timp ce motorul este în funcțiune.

În timpul depozitării și transportului asigurați-vă că sarcina este fixată într-un mod corespunzător. Folosiți paleții corespunzători și asigurați-vă că solul poate susține sarcina.

### 1.3.5 Scoaterea din ambalaj și instalarea

Curățați gheața, zăpada, apa, uleiul sau unsoarea vărsate de pe jos pentru a preveni alunecarea, împiedicarea sau căderea. Folosiți cizme de protecție aprobate. Debarasați-vă (reciclați) în mod corespunzător de deșeurile de ulei și unsoare. Asigurați-vă că iluminarea este suficient de bună pentru a permite lucrul în condiții de siguranță.

Folosiți accesorii de ridicare corespunzătoare și aprobate pentru ridicarea de piese cu o greutate mai mare de 20 kg (40 lb). Nu încercați să ridicați, să întoarceți sau să mutați manual piesele grele. O schimbare bruscă a echilibrului poate rezulta în mișcarea imprevizibilă a echipamentului.

Verificați vizual dacă toate piesele și șuruburile piconului sunt în locurile corespunzătoare. Verificați greutatea piconului de pe eticheta cu numărul de serie de pe picon. Verificați greutatea suportului de montare, precum și a uneltei de lucru.

Mișcarea bruscă a pieselor care erau înțepenite, dar care au fost deblocate, poate cauza strivirea unor părți ale corpului. Feriți-vă de marginile ascuțite ale pieselor. Evitați emisiile de zgomot de la sistemele pneumatice sau alte unelte. Folosiți EIP aprobat.

Asigurați-vă că utilajul purtător și echipamentul de ridicare și transport dispun de capacitatea corespunzătoare pentru a transporta greutatea produsului.

Fixați corespunzător produsul în cursul transportului. Respectați practicile de transport corespunzător. Fixați corespunzător produsul în cursul instalării. Țineți întotdeauna produsul în poziție orizontală în timpul montării la utilajul purtător!

Conveniți cu colegii de șantier asupra folosirii semnalelor de mână. Nu presupuneți că semnalele de mână sunt cunoscute.

Plasați utilajul purtător pe o suprafață stabilă, plană înainte de a începe orice instalare, reparație sau lucrare de întreținere la echipament. Nu vă urcați pe produs. Produsul este înconjurat întotdeauna de o zonă periculoasă. Folosiți platforma de lucru corespunzătoare pentru accesul ușor. Acolo unde sunt folosite platformele de lucru, asigurați-vă că acestea sunt plasate pe o suprafață plană și stabilă.

**În cursul verificării instalării, poate fi necesar să vă aflați temporar în zona periculoasă a produsului. Folosiți EIP aprobat. Luați măsuri maxime de precauție contra obiectelor care zboară.**

**Obiectele care zboară reprezintă un pericol extrem, în timp ce bateți știfturile de blocare și alte știfturi. Folosiți ochelari de protecție aprobați. Folosiți uneltele corespunzătoare. Folosiți EIP aprobat.**

Verificați știfturile de blocare a uneltei în mod regulat. Verificați buna fixare a șuruburilor suportului în mod regulat.

Plasați brațul în poziția corespunzătoare pentru a permite conectarea furtunurilor într-un mod ergonomic. Verificați regulat capetele furtunurilor în scopul unei conectări corespunzătoare. Folosiți doar șuruburi adecvate cu capacitatea corespunzătoare necesară montării produsului

Verificați întotdeauna funcționarea și instalarea piconului în exterior. Opriți motorul când utilizarea sa nu este necesară. Asigurați-vă că este disponibilă ventilația corespunzătoare pentru evacuare atunci când motorul se află în funcțiune.

Verificați în mod regulat mecanismul de fixare cu bolț de la utilajul purtător în cazul piconului cu suport de fixare cu bolț sau suportul de montare la piconul cu suport de montare.

### **1.3.6 Instrucțiuni înainte de utilizare și pentru utilizatori noi**

Fixați corespunzător produsul în cursul transportului. Respectați practicile de transport corespunzător. Asigurați-vă că utilajul purtător, echipamentul de ridicare și transport dețin capacitatea corespunzătoare pentru a transporta greutatea produsului.

Plasați utilajul purtător pe o suprafață stabilă, plană înainte de a începe orice instalare, reparație sau lucrare de întreținere la produs. Nu vă urcați pe produs. Produsul este înconjurat întotdeauna de o zonă periculoasă. Folosiți platforma de lucru corespunzătoare pentru accesul ușor. Acolo unde sunt folosite platformele de lucru, asigurați-vă că acestea sunt plasate pe o suprafață plană și stabilă.

**Păstrați distanța, atât dumneavoastră cât și persoanele neparticipante, față de zona de pericol a utilajului purtător.**

Aveți grijă la vibrațiile puternice! Nu atingeți piconul care vibrează sau furtunurile care pulsează. Vibrațiile pot face ca luarea mâinilor să fie extrem de dificilă. Folosiți un exterior din plastic spiralat peste furtunuri pentru a proteja împotriva scurgerilor din fisuri de dimensiuni mici. Folosiți o bucată de carton pentru a verifica dacă există scurgeri din fisuri de dimensiuni foarte mici. Folosiți EIP corespunzător.

Verificați vizual dacă toate piesele și șuruburile produsului sunt în locurile corespunzătoare. Verificați știfturile de blocare a uneltei în mod regulat. Verificați buna fixare a șuruburilor suportului în mod regulat.

**Obiectele care zboară reprezintă un pericol extrem, în timp ce bateți știfturile de blocare și alte știfturi. Folosiți ochelari de protecție aprobați. Folosiți uneltele corespunzătoare. Folosiți EIP aprobat.**

Plasați brațul în poziția corespunzătoare pentru a permite conectarea furtunurilor într-un mod ergonomic. Verificați regulat capetele furtunurilor în scopul unei conectări corespunzătoare. Folosiți doar șuruburi adecvate cu capacitatea corespunzătoare necesară montării produsului.

Verificați întotdeauna funcționarea și instalarea piconului în exterior. Opriți motorul când utilizarea sa nu este necesară. Asigurați-vă că este disponibilă ventilația corespunzătoare pentru evacuare atunci când motorul se află în funcțiune.

Verificați în mod regulat mecanismul de fixare cu bolț de la utilajul purtător în cazul piconului cu suport de fixare cu bolț sau suportul de montare la piconul cu suport de montare.

Îndepărtați toate obstacolele care se află în calea mașinii. Feriți-vă de pericole cum ar fi cabluri și șanțuri.

Verificați stabilitatea nivelului la care lucrați. Căderea de pe nivel cu utilajul purtător va cauza rănirea gravă sau moartea.

Cunoașteți gabaritul echipamentului dumneavoastră pentru a menține distanța potrivită atunci când operați echipamentul în apropierea gardurilor sau a obstacolelor de pe marginea perimetrului.

Fiți conștient de cablurile de înaltă tensiune și cele de curent care sunt îngropate. Dacă mașina intră în contact cu aceste pericole, poate surveni rănirea gravă sau moartea în urma electrocutării.

Fiți conștient de conductele de apă curentă și canalizare care sunt îngropate.

### 1.3.7 Operarea

Asigurați-vă că iluminarea este suficient de bună pentru a permite lucrul în condiții de siguranță. Deplasați-vă cu atenție pe șantier pentru a evita împiedicarea, alunecarea sau căderea. Folosiți cizme de protecție aprobate.

Fixați corespunzător produsul în cursul transportului. Respectați practicile de transport corespunzător. Depozitați și transportați produsul pe un palet cu capacitatea de sarcină corespunzătoare. Asigurați-vă că utilajul purtător, echipamentul de ridicare și transport dețin capacitatea corespunzătoare pentru a transporta greutatea produsului. Produsul și ochiul de ridicare de pe produs nu trebuie folosite la ridicarea unor sarcini externe.

Plasați utilajul purtător pe o suprafață stabilă, plană înainte de a începe orice instalare, reparație sau lucrare de întreținere la produs. Nu vă urcați pe produs. Produsul este înconjurat întotdeauna de o zonă periculoasă. Folosiți platforma de lucru corespunzătoare pentru accesul ușor. Dacă utilizați o platformă de lucru, asigurați-vă că aceasta este plasată pe o suprafață plană și stabilă.

Efectuați Analiza Riscului în Timp Real la locul de muncă cel puțin o dată pe zi înainte de a începe activitatea. Determinați rutele de evacuare pentru situații de urgență. Conveniți cu colegii de șantier asupra folosirii semnalelor de mână. Nu presupuneți că semnalele de mână sunt cunoscute.

Țineți celelalte persoane întotdeauna la curent cu privire la ce activitate veți desfășura, când și unde. Trebuie să aveți întotdeauna un telefon mobil la dispoziție. Informați-l pe șeful de șantier ori de câte ori părăsiți șantierul.

#### **Păstrați distanța, atât dumneavoastră cât și persoanele neparticipante, față de zona de pericol a utilajului purtător.**

La tractorul buldoexcavator, nu conduceți niciodată în timp ce brațul și piconul se află în afara ecartamentului. Conducerea cu piconul în această poziție de "transport" poate cauza rănirea gravă a pietonilor sau deteriorarea mașinilor în trecere.

Utilizarea piconului în atmosferă explozivă (aburi de benzină, praf de cărbune, etc.) este strict interzisă.

Aveți grijă la vibrațiile puternice! Nu atingeți piconul care vibrează sau furtunurile care pulsează. Vibrațiile pot face ca luarea mâinilor să fie extrem de dificilă. Folosiți un exterior din plastic spiralat peste furtunuri pentru a proteja împotriva scurgerilor din fisuri de dimensiuni mici. Folosiți o bucată de carton pentru a verifica dacă există scurgeri din fisuri de dimensiuni foarte mici. Evitați suprafețele fierbinți. Folosiți EIP corespunzător.

Expunerea prelungită a întregului corp la vibrații poate dăuna sănătății dumneavoastră. Instalați un scaun corespunzător în cabină. Bretec recomandă cu insistență să utilizați piconul numai pe utilaje purtătoare dotate cu ROPS/FOPS (Structură de protecție în caz de rostogolire/Structură de protecție împotriva obiectelor în cădere).

Verificați vizual dacă toate piesele și șuruburile produsului sunt în locurile corespunzătoare. Verificați știfturile de blocare a uneltei în mod regulat. Verificați buna fixare a șuruburilor suportului în mod regulat.

**Obiectele care zboară reprezintă un pericol extrem, în timp ce bateți știfturile de blocare și alte știfturi. Folosiți ochelari de protecție aprobați. Folosiți uneltele corespunzătoare. Folosiți EIP aprobat.**

Opriți motorul când utilizarea sa nu este necesară. Asigurați-vă că este disponibilă ventilația corespunzătoare pentru evacuare, atunci când motorul se află în funcțiune.

Verificați în mod regulat mecanismul de fixare cu bolț de la utilajul purtător în cazul piconului cu suport de fixare cu bolț sau suportul de montare la piconul cu suport de montare.

**Inhalarea prafului de siliciu poate cauza rănirea gravă sau moartea. Purtați întotdeauna un aparat de respirat aprobat.**

Utilizați bare verticale din oțel, plasă de plastic de separare sau geamuri din plastic pentru protecția cabinei operatorului. Folosiți aer condiționat în cazul aplicațiilor în condiții de temperatură ridicată (metalurgice sau similare) precum și în condiții de temperatură ambiantă ridicată. În aplicațiile care implică întinderea la maxim sau aplicații similare în condiții ergonomice grele, odihniți musculatura tensionată la intervale regulate.

Acest produs este destinat numai utilizării profesionale. Condițiile speciale, precum medii radioactive, cu azbest, substanțe chimice, toxice sau cu risc biologic, necesită utilizarea necondiționată a metodelor și măsurilor de protecție specifice pericolului în cauză.

### 1.3.8 Presiune remanentă în sistemul hidraulic

Presiunea remanentă care nu a fost eliberată poate produce mișcarea bruscă a mașinii sau mișcarea atașamentelor mașinii. Fiți precauți dacă deconectați conductele hidraulice sau racordurile. Uleiul sub presiune care este eliberat poate cauza mișcarea violentă a furtunurilor. Uleiul sub presiune care este eliberat poate ieși sub formă de jet pulverizat. Uleiul poate fi fierbinte după perioade prelungite de funcționare.

Dacă folosiți un sistem de lubrifiere, asigurați-vă că eliberați toată presiunea înainte de a deconecta oricare dintre conducte, racorduri sau articole asociate.

Înainte de conectarea sau deconectarea furtunurilor hidraulice, opriți utilajul purtător și operați comenzile pentru a elibera presiunea remanentă din furtunuri.

Presiunea poate fi reținută în circuitul hidraulic mult timp după ce motorul a fost oprit. Presiunea poate face ca lichidul hidraulic sau repere precum bușoanele la conducte să aibă scăpări rapide în exterior dacă presiunea nu este eliberată în mod corect.

Așteptați cel puțin 10 minute pentru a vă asigura că presiunea a fost eliberată din sistem înainte de a deconecta oricare dintre furtunuri, conducte sau alte componente. Nerespectarea acestor instrucțiuni poate avea ca rezultat răniri grave sau decesul.

### 1.3.9 Substanțe fierbinți

Uleiul fierbinte și piesele fierbinți pot cauza accidentări. Nu lăsați uleiul fierbinte să intre în contact cu pielea. De asemenea, nu permiteți componentelor fierbinți să intre în contact cu pielea.

Eliberați toată presiunea din sistemul de aerisire, din sistemul hidraulic, sau din sistemul de lubrifiere, înainte de a deconecta conducte, racorduri sau articole similare.

Este posibil ca piesele metalice, cum ar fi supapele sau piesele din corpul utilajului să aibă aceeași temperatură ca uleiul hidraulic.

Capătul de uzură al unelei de lucru poate deveni extrem de fierbinte în cursul funcționării. Asigurați-vă că unealta a avut suficient timp pentru a se răci înainte de a începe să o manevrați.

### 1.3.10 Izolarea lichidelor vărsate

Asigurați-vă că se izolează lichidele, în timpul inspecțiilor, întreținerii, testării, reglării sau reparațiilor efectuate pe mașină. Înainte de a deschide vreun compartiment sau de a demonta vreun component care conține lichide, pregătiți recipiente corespunzătoare pentru colectarea lichidelor.

Utilizați unelte și echipamente adecvate pentru izolarea și colectarea lichidelor.

Debarasarea necorespunzătoare de deșeuri poate avea un efect dăunător asupra mediului. Folosiți întotdeauna recipiente etanșe pentru a recupera lichidele. Nu deversați lichide pe sol, în canale de colectare sau în surse de apă de orice tip.

Respectați legislația locală cu privire la eliminarea lichidelor.

### 1.3.11 Curățarea și întreținerea

Înlocuiți toate etichetele de siguranță deteriorate, pierdute sau care nu pot fi citite.

Curățați gheața, zăpada, apa, uleiul sau unsoarea vărsate de pe jos pentru a preveni alunecarea, împiedicarea sau căderea. Folosiți cizme de protecție aprobate. Debarasați-vă (reciclați) în mod corespunzător de deșeurile de ulei și unsoare.

Nu vă urcați pe produs. Produsul este înconjurat întotdeauna de o zonă periculoasă. Folosiți platforma de lucru corespunzătoare pentru accesul ușor.

Aveți grijă la vibrațiile puternice! Nu atingeți piconul care vibrează sau furtunurile care pulsează. Vibrațiile pot face ca luarea mâinilor să fie extrem de dificilă. Folosiți un exterior din plastic spiralat peste furtunuri pentru a proteja împotriva scurgerilor din fisuri de dimensiuni mici. Folosiți o bucată de carton pentru a verifica dacă există scurgeri din fisuri de dimensiuni foarte mici. Evitați suprafețele fierbinți. Folosiți EIP corespunzător.

Așteptați ca uleiul hidraulic din interiorul piconului să se răcească înainte de demontare sau întreținere. Uleiul din interiorul piconului poate fi extrem de fierbinte. Nu manevrați furtunurile hidraulice (conectare/deconectare) atât timp cât uleiul este încă fierbinte. Folosiți EIP aprobat.

**Obiectele care zboară reprezintă un pericol extrem, în timp ce bateți știfturile de blocare și alte știfturi. Folosiți ochelari de protecție aprobați. Folosiți uneltele corespunzătoare. Folosiți EIP aprobat.**

Astupați conductele de presiune și de retur înainte de a spăla produsul, pentru a preveni intrarea apei și impurităților în produs.

Aerul comprimat și/sau apa sub presiune pot țâșni, antrenând murdăria și apa fierbinte. Aceasta poate cauza vătămări corporale.

Când este folosit aer comprimat și/sau apă sub presiune pentru curățare, purtați haine de protecție, pantofi de protecție și ochelari de protecție. Protecția ochilor include ochelari sau mască de protecție.

Presiunea maximă a aerului pentru curățare trebuie să fie redusă la 205 kPa (30 psi). Presiunea maximă a apei în scopuri de curățare trebuie să fie sub 275 kPa (40 psi).

### 1.3.12 Reparații pe teren

Plasați utilajul purtător pe o suprafață stabilă, plană înainte de a începe orice instalare, reparație sau lucrare de întreținere la produs. Eliberați presiunea internă din picon și din acumulator înainte de efectuarea reparațiilor, demontării sau scoaterii din uz. **Încărcați acumulatorul numai cu azot!** Folosiți EIP aprobat.

Nu încercați să ridicați, să întoarceți sau să mutați manual piesele grele. O schimbare bruscă a echilibrului poate rezulta în mișcarea imprevizibilă a echipamentului.

Când schimbați o unealtă, asigurați-vă că nu țineți degetele, mâinile sau alte părți ale corpului între unealtă și sol sau produs. Evitați suprafețele fierbinți. Folosiți EIP aprobat.

Fixați produsul în mod corespunzător în timpul reparațiilor din teren. Țineți întotdeauna produsul în poziție orizontală! Feriți-vă de mișcarea neașteptată a brațului. Nu vă urcați pe produs. Produsul este înconjurat întotdeauna de o zonă periculoasă. Folosiți platforma de lucru corespunzătoare pentru accesul ușor.

**Obiectele care zboară reprezintă un pericol extrem, în timp ce bateți știfturile de blocare și alte știfturi. Folosiți ochelari de protecție aprobați. Folosiți uneltele corespunzătoare. Folosiți EIP aprobat.**

Atașați o etichetă de avertizare "Nu manevrați" sau o alta similară la cheia de contact sau la manetele de comandă înaintea service-ului sau a reparațiilor la echipamente.

Cu excepția cazului în care ați primit instrucțiuni contrare, nu încercați niciodată să efectuați reglaje în timp ce mașina este în mișcare sau în timp ce motorul este în funcțiune. Feriți-vă de toate piesele în rotație și în mișcare.

Înainte de a suda pe picon în timp ce acesta este montat pe utilajul purtător, deconectați alternatorul utilajului purtător și bateria. Rețineți faptul că sudarea pe unelte de picon le va face să devină inutile.

Folosiți toate soluțiile de curățat cu grijă. Nu stocați niciodată lichidele folosite la întreținere în recipiente de sticlă. Goliți toate lichidele într-un recipient corespunzător.

### 1.3.13 Coborârea

Asigurați-vă că utilajul purtător, echipamentul de ridicare și transport dețin capacitatea corespunzătoare pentru a transporta greutatea produsului.

Păstrați distanța, atât dumneavoastră cât și persoanele neparticipante, față de zona de pericol în cursul ridicării. Nu plasați niciodată o sarcină suspendată deasupra unei persoane. Nu transportați niciodată persoane împreună cu încărcătura. Nu folosiți accesorii de ridicare improvizate, reparate sau deteriorate. Aplicați accesoriile de ridicare în mod corespunzător și fixați-le bine. Fixați corespunzător produsul în cursul transportului. Respectați practicile de transport corespunzător.

Când schimbați o unealtă, asigurați-vă că nu țineți degetele, mâinile sau alte părți ale corpului între unealtă și sol sau produs.

Uleiul din interiorul piconului poate fi extrem de fierbinte. Nu manevrați furtunurile hidraulice (conectare/deconectare) atât timp cât uleiul este încă fierbinte. Evitați suprafețele fierbinți. Folosiți EIP aprobat.

Fixați produsul în mod corespunzător în timpul reparațiilor din teren. Țineți întotdeauna produsul în poziție orizontală! Feriți-vă de mișcarea neașteptată a brațului. Nu vă urcați pe produs. Produsul este înconjurat întotdeauna de o zonă periculoasă. Folosiți platforma de lucru corespunzătoare pentru accesul ușor.

### 1.3.14 Service specializat

Service-ul specializat trebuie efectuat la un atelier de specialitate aprobat de Bretec. Service-ul neprofesional constituie un risc grav pentru personalul care efectuează reparațiile. Service-ul neprofesional este un risc și pentru operator, iar nivelul de risc de daune materiale este ridicat, deoarece acestea se vor dovedi extrem de costisitoare.

### 1.3.15 Scoaterea din uz

Când demontați o unealtă, asigurați-vă că nu țineți degetele, mâinile sau alte părți ale corpului între unealtă și sol sau produs.

Eliberați presiunea internă din picon și din acumulator înainte de efectuarea reparațiilor, demontării sau scoaterii din uz. Goliți lichidele din piconul hidraulic înainte de scoaterea din uz. Folosiți EIP aprobat.

Piese din plastic (plăcile de uzură, spuma de cauciuc, etc.) și de cauciuc (garniturile de etanșare, elementele de amortizare a vibrațiilor, bușoanele) trebuie aruncate la gunoi. Nu le ardeți.

Respectați legislația locală cu privire la eliminarea lichidelor.

Debarasarea necorespunzătoare de deșuri poate avea un efect dăunător asupra mediului. Folosiți întotdeauna recipiente etanșe pentru a recupera lichidele. Nu deversați lichide pe sol, în canale de colectare sau în surse de apă de orice tip.

Reciclați toate piesele metalice ale produsului după metoda de reciclare standard a deșeurilor.

### 1.3.16 Lichide inflamabile

Toți combustibilii, majoritatea lubrifianților și anumite amestecuri de răcire sunt inflamabile.

Lichidele inflamabile prelinse sau vărsate pe suprafețe fierbinți sau pe componente electrice pot provoca un incendiu. Focul poate produce vătămări fizice și daune materiale.

Îndepărtați toate materialele inflamabile precum combustibilii, uleiul și resturile din picon. Nu lăsați materialele inflamabile să se acumuleze pe picon.

Păstrați toți combustibilii și lubrifianții depozitați în recipiente marcate corespunzător și inaccesibile persoanelor neautorizate. Depozitați lavetele unsoase și alte materiale inflamabile într-un recipient protector. Nu fumați în perimetrul de depozitare a materialelor inflamabile.

Nu operați produsul lângă vreo flacără.

Nu sudați conducte sau rezervoare care conțin lichide inflamabile. Nu tăiați cu flacără deschisă conducte sau rezervoare care conțin lichide inflamabile. Curățați toate conductele sau rezervoarele de acest fel cu solvenți neinflamabili înainte de a trece la operația de sudare sau tăiere cu flacăra.

## 1.4. SIGURANȚĂ ÎN TIMPUL UTILIZĂRII

### 1.4.1 Practicile corecte de utilizare

Puteți opera piconul numai cât timp sunteți așezat în scaunul utilajului purtător. Centura de siguranță trebuie să fie fixată în timp ce manevrați utilajul purtător. Acționați comenzile numai în timp ce motorul funcționează. Purtați ochelari de protecție câtă vreme operați pe utilajul purtător și în timp ce manevrați piconul.

În timp ce manevrați piconul încet într-o zonă deschisă, verificați dacă toate comenzile și toate dispozitivele de protecție funcționează corect. Înainte de a deplasa utilajul purtător, verificați dacă nu va fi nimeni pus în pericol.

Transportați piconul jos, la sol. Nu vă apropiați de marginea vreunei stânci, a unei excavații, sau a unei surplombe.

Mențineți controlul asupra utilajului purtător câtă vreme operați piconul. Folosirea echipamentului dincolo de limitările sale din fabrică poate provoca daune materiale sau umane.

Cunoașteți gabaritul maxim al utilajului purtător când piconul este instalat.



Asigurați-vă că există spațiu liber suficient între unealtă și toate obiectele staționare când manevrați mașina.

Puneți-vă la curent semnalizările corespunzătoare cu mâna de la locul de muncă și personalul autorizat pentru a semnaliza cu mâna. Confirmați-vă cunoașterea acestor semnale cu cealaltă persoană înainte de a începe. Acceptați semnale cu mâna doar de la o singură persoană.

Nu permiteți accesul personalului neautorizat la echipament.

În timpul funcționării, vârful uneltei poate deveni extrem de fierbinte. Nu operați piconul lângă lichide inflamabile.

### 1.4.2 Poluare în aer

 <b>Pericol</b>	
 	<b>PERICOL-PRAF</b>
	<b>Inhalarea prafului poate cauza moartea sau rănirea gravă!</b> <b>Purtați întotdeauna un aparat de respirație aprobat!</b>

Protejați-vă pe dumneavoastră și pe cei din jur de poluarea din aer. Respirarea sau inhalarea particulelor de praf va cauza moartea sau rănirea gravă.

Lucrați întotdeauna cu un aparat de respirat aprobat de producătorul aparatului de respirat pentru activitatea pe care o desfășurați. Este esențial ca aparatul de respirat pe care îl folosiți să vă protejeze de particulele minuscule de praf care provoacă silicoză și care pot provoca și alte afecțiuni grave ale plămânilor.

Nu utilizați echipamentul până nu vă asigurați că aparatul dumneavoastră de respirație funcționează corespunzător. Aceasta înseamnă că trebuie să verificați aparatul de respirație pentru a vă asigura că este curat, că filtrul său a fost schimbat, și totodată să vă asigurați că aparatul de respirație vă va proteja în modul în care trebuie să-o facă.

Asigurați-vă că sistemul de suprimare a prafului din echipamentul dumneavoastră funcționează corespunzător. Dacă sistemul de suprimare a prafului nu funcționează corect, încetați activitatea imediat.

Asigurați-vă întotdeauna că praful a fost curățat de pe cizmele și hainele dumneavoastră atunci când ieșiți din tură.

Cele mai mici particule de praf sunt cele mai periculoase. Acestea pot fi atât de fine încât nici nu le puteți vedea.

Rețineți, trebuie să vă protejați de pericolul respirării sau inhalării prafului. Nerespectarea acestor instrucțiuni poate avea ca rezultat rănirea gravă sau decesul.

Eticheta de siguranță corespunzătoare de pe produs, precum și textul de pe etichetă sunt prezentate mai jos.

"PERICOL-PRAF

Inhalarea prafului poate cauza moartea sau rănirea gravă.

Purtați întotdeauna un aparat de respirat aprobat."



### 1.4.3 Fragmente care sar în cursul operării

Protejați trecătorii de bucațile de piatră care zboară. Nu operați piconul sau utilajul purtător dacă sunt persoane fără EIP corespunzător lângă echipament.

Distanța sigură pentru persoanele neprotejate este de aprox. 40 m (130 ft). Piconul trebuie oprit imediat, când operatorul observă persoane fără EIP corespunzător care se apropie la o distanță mai mică decât aceasta.

Când este necesar să se lucreze la o distanță mai mică de persoane sau structuri neprotejate, ridicați bariere de protecție cu capacitatea de a opri fragmentele care zboară.

De asemenea, ridicați bariere de siguranță acolo unde pot traversa persoane neparticipante prin zona periculoasă (=utilizare greșită previzibilă).

Protejați-vă de bucățile de piatră care zboară. Obiectele sau reziduurile care zboară pot provoca răniri grave sau moartea. Pentru a preveni rănirea ochilor sau urechilor, purtați protecție pentru ochi și auz când utilizați mașina.

Standardul European EN 474-1 referitor la mașinile de terasament cere adoptarea unor măsuri adecvate de protecție a operatorului, cum ar fi geamuri blindate, plasă de protecție sau alte metode echivalente de protecție la utilajele purtătoare echipate cu picon.

Asigurați-vă întotdeauna că mașina este dotată cu o protecție împotriva obiectelor care zboară.

Când măsurați presiunea de operare a piconului, lucrați în zona periculoasă a acestuia. Păstrați distanța față de echipamentul în mișcare. Folosiți EIP corespunzător. Nerespectarea acestor instrucțiuni poate avea ca rezultat răniri grave sau decesul.

Eticheta de siguranță de pe produs este indicată mai jos:

"PERICOL-OBIECTE CARE ZBOARĂ

Reziduurile zboară până la 40 m (130 picioare) în aer și pot provoca moartea sau răniri grave.

Întrerupeți funcționarea când o persoană intră în zona periculoasă.

Purtați echipamentul individual de protecție aprobat."



#### 1.4.4 Zgomotul

Produsul creează un nivel ridicat de zgomot în timpul funcționării. Purtați întotdeauna protecție auditivă pentru a preveni rănirea personală.

Eticheta de siguranță de pe produs este indicată mai jos:

"PERICOL-ZGOMOT

Expunerea continuă la zgomot peste 80 dB(A) va provoca deteriorarea auzului.

Purtați căștile de protecție fonică aprobate."

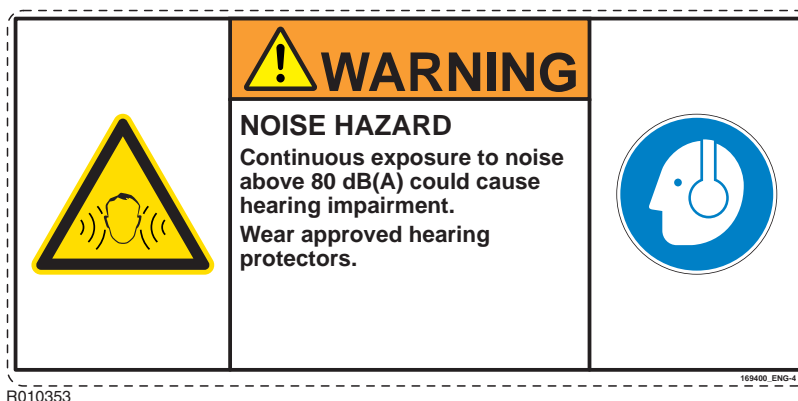

### 1.4.5 Scurgeri de lichid sub presiune prin fisuri de dimensiuni foarte mici

Jeturile fine de lichid hidraulic sub presiune pot penetra țesuturile, provocând reacții alergice grave și cangrenă.



Țineți întotdeauna o bucată de carton în apropierea zonei unde se suspectează scurgeri și apoi inspectați cartonul pentru a vedea dacă există o scurgere de lichid hidraulic. Dacă pătrunde lichid în piele, trebuie să fiți tratat imediat. Solicitați tratament la un medic familiarizat cu acest tip de accidentare.

În timpul operării piconului, țineți persoanele la distanță de furtunurile hidraulice.

Lichidul hidraulic sub presiunea din circuit poate cauza accidentări. Înainte de conectarea sau deconectarea furtunurilor hidraulice, opriți utilajul purtător și operați comenzile pentru a elibera presiunea remanentă din furtunuri.

Asigurați-vă că lăsați lichidul hidraulic să se răcească până ajunge la temperatura ambiantă, înainte de a deconecta furtunurile.

Folosiți întotdeauna recipiente etanșe pentru a recupera lichidele. Nu deversați lichide pe sol, în canale de colectare sau în surse de apă de orice tip.

Debarasarea necorespunzătoare de deșeuri poate avea un efect dăunător asupra mediului. Lichidele cu potențial dăunător trebuie debarasate conform legislației locale.

### 1.4.6 Utilizări în medii cu azbest, radioactive sau nocive

Protejați-vă pe dumneavoastră și persoanele neparticipante de aerul poluat cu azbest, aerul radioactiv sau nociv.



Opriti imediat activitatea în zona de lucru, când suspectați că în locul respectiv au apărut pe neașteptate materiale din azbest, radioactive sau nocive. Informați-l pe supervisorul locului de muncă și autoritățile de constatarea dumneavoastră.

Dacă sunteți conștient de faptul că există materiale din azbest, radioactive sau nocive, urmați regulamentul și legislația locală pentru această aplicație. Folosiți măști de gaze și alte echipamente individuale de protecție corespunzătoare.

Utilizați echipament individual de protecție (EIP), inclusiv costume presurizate. Este esențial să vă protejați, atât pe dumneavoastră, cât și pe cei din jur, de particulele minuscule de praf care provoacă azbestoză și alte afecțiuni grave ale plămânilor. Nu utilizați produsul până ce nu vă asigurați că aparatele respiratoare funcționează corespunzător. Aceasta înseamnă că trebuie să verificați aparatul de respirație pentru a vă asigura că este curat, că filtrul său a fost schimbat, și totodată să vă asigurați că aparatul de respirație vă va proteja în modul în care trebuie s-o facă.

Echipamentele și piesele de schimb Bretec care sunt livrate de Bretec nu conțin azbest. Bretec recomandă utilizarea numai a pieselor de schimb originale Bretec. Respectați următoarele indicații atunci când manipulați piese de schimb care conțin azbest sau când mânuiți reziduuri de azbest.

Componentele din echipament care pot conține fibre de azbest sunt plăcuțele de frână, benzile de frână, materialele de căptușire, plăcile de ambreiaj și unele garnituri. Azbestul folosit în aceste componente este de obicei fixat într-o rășină sau închis într-un mod sau altul. Mânuirea azbestului nu este periculoasă în sine.

Dacă este prezent praf ce ar putea conține azbest, urmați indicațiile de bază de mai jos:

- Nu folosiți niciodată aer comprimat pentru curățare.
- Evitați perierea materialelor care conțin azbest.
- Evitați măcinarea materialelor care conțin azbest.
- Folosiți o metodă umedă pentru a curăța materialele care conțin azbest.
- Folosiți ventilație cu eliminare de gaze la efectuarea de lucrări permanente de uzinaj.
- Dacă nu există niciun alt mijloc de a controla praful, purtați un aparat de respirație aprobat.
- Respectați regulile și reglementările aplicabile pentru locul de muncă. În Statele Unite, aplicați instrucțiunile instituției abilitate, Occupational Safety and Health Administration (OSHA).
- Respectați reglementările de mediu pentru debarasarea de azbest.
- Feriți-vă de locurile unde ar putea exista particule de azbest în aer.
- Debarasați-vă în mod adecvat de deșeurile.

Nerespectarea acestor instrucțiuni poate avea ca rezultat rănirea gravă sau decesul.

## 1.5. TRANSPORTUL, DEPOZITAREA ȘI INSTALAREA

### 1.5.1 Poziția de transport

Pozițiile de transport și parcare sunt prezentate în ilustrație. Când deplasați piconul, asigurați-vă că acesta nu este prea aproape și că nu este orientat spre geamul cabinei.

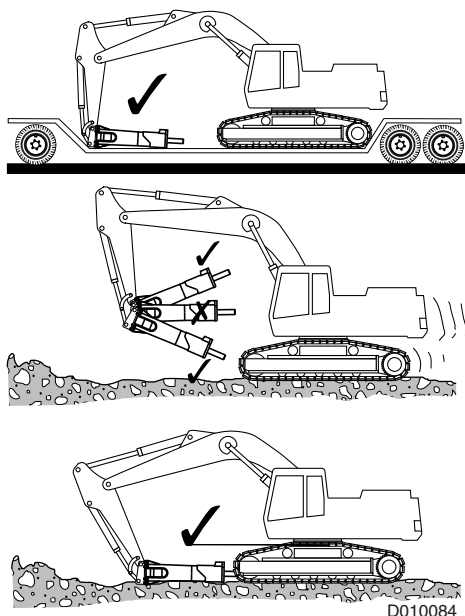

Când deplasați piconul fără suportul de montare, fixați o placă sau o grindă în carcasă pentru a preveni căderea piconului din carcasă.

Consultați Manualul de operare și întreținere pentru utilajul purtător pentru informații suplimentare privind transportul utilajului purtător.

### 1.5.2 Depozitare

Respectați următoarele puncte la depozitarea piconului. Astfel, se protejează piese esențiale ale accesoriului contra ruginii, iar mașina este gata să fie instalată în orice loc se dorește.

- Asigurați-vă că zona de depozitare este uscată.
- Scoateți unealta din piconul hidraulic.
- Protejați capătul inferior al pistonului, unealta și bușele uneltei, aplicând un strat suficient de unsoare în toate punctele de lubrifiere din piconul hidraulic.
- Etanșați racordurile cu dopuri curate pentru a preveni pătrunderea scurgerilor de ulei și a impurităților în cuplaje.
- Depozitați produsul în poziție verticală.
- Asigurați-vă că produsul nu poate cădea.

### 1.5.3 Instalarea

Verificați dacă piconul este compatibil cu utilajul purtător. Consultați dealerul Bretec pentru informații suplimentare.

Verificați dacă toate piesele specificate sunt livrate.

Verificați dacă suportul de montare (standard sau cu cuplă rapidă) este suportul de montare corect pentru utilajul purtător și produs.

Verificați dacă furtunurile de ulei au specificații conforme cu setarea maximă de eliberare a presiunii.

Dacă utilajul purtător este echipat cu un suport de montare cu cuplă rapidă, consultați manualul de operare pentru cupla rapidă înainte de a încerca să montați produsul.

- Un suport cu greutate prea mare poate mări greutatea accesoriilor mai mult decât permite capacitatea de ridicare a utilajului purtător.
- Un suport prea ușor nu poate susține produsul în mod corespunzător.
- Geometria eronată a suportului poate duce la atingerea și poate cauza deteriorarea cilindrilor brațului, ceea ce va necesita reparații costisitoare.

Montați sau demontați piconul la și de la braț numai când piconul se află în poziție orizontală. Dacă piconul se află în poziție verticală, acesta poate cădea din cauza susținerii insuficiente de la sol sau a mișcării bruște a brațului.

Strângeți șuruburile suportului la cuplul specificat.

Când măsurați presiunea de operare a piconului, vă aflați în zona periculoasă a acestuia. Păstrați distanța față de echipamentul în mișcare. Folosiți EIP corespunzător. Nerespectarea acestor instrucțiuni poate avea ca rezultat răni grave sau decesul.

După lucrări de întreținere sau o perioadă de depozitare îndelungată, umpleți piconul cu ulei. Ridicați piconul de la sol și apăsați comutatorul de operare a piconului și faceți să circule uleiul prin picon câteva minute.

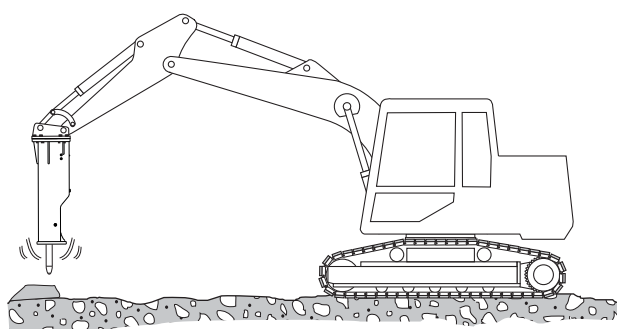

BA010031

## 1.6. MONTAREA ȘI DEMONTAREA PICONULUI

### 1.6.1 Pregătirea de montare

Înainte de a monta piconul, verificați configurația sistemului hidraulic pentru utilajul purtător. Executați următoarele etape:

- Verificați setarea valvei de suprapresiune pentru sistemul auxiliar. Dacă presiunea nu este corectă, reglați valva de depresurizare la valoarea adecvată a presiunii.
- Verificați presiunea debitului de retur din sistemul hidraulic. Consultați secțiunea "Specificații" pentru specificațiile adecvate pentru mașina dumneavoastră. Consultați "Specificații picon" la pagina 96. Consultați dealerul Bretec pentru informații suplimentare.

Înainte de utilizare, înlocuiți ochiul de ridicare cu un bolț. Dacă ochiul de ridicare este lăsat în locul său, vibrațiile puternice vor fisura carcasa.

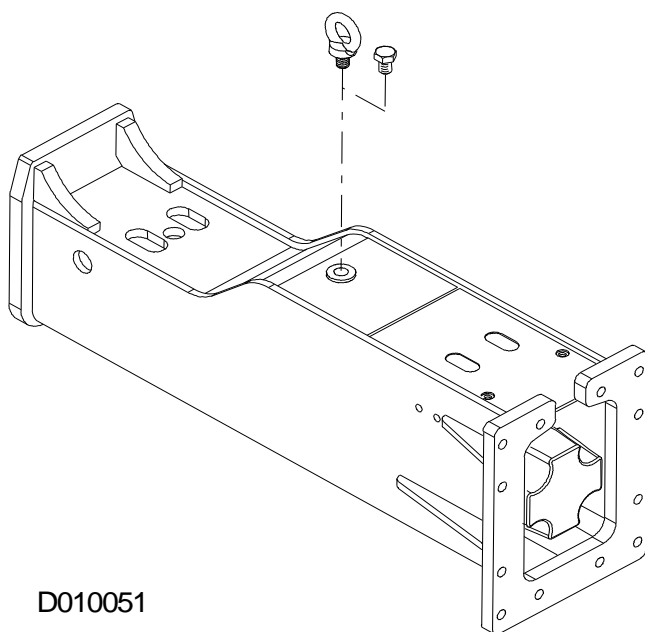

### 1.6.2 Montarea piconului



#### **AVERTIZARE!**

**Nu se permite montarea piconului în utilajul purtător sau demontarea piconului din acesta de către o singură persoană. Aceste sarcini necesită mai multe persoane.**

**AVERTIZARE!**

Fixați bine piconul pentru a preveni căderea sa în orice direcție atunci când este manevrat. Asigurați-vă că trolul utilizat are o capacitate de ridicare suficientă pentru sarcina respectivă.

1. Aduceți utilajul purtător la picon, având grijă să nu loviți persoanele neparticipante.
2. Coborâți brațul cu atenție spre picon.  
Nu stați și nici nu le permiteți altor persoane să stea sub picon sau sub braț în niciun moment. Mișcările bruște și neașteptate la brațului pot strivi membrele unei persoane.
3. Montați piconul pe braț. Aveți grijă să nu fiți lovit de știfturi sau mecanisme.
4. Strângeți șuruburile suportului la cuplul specificat.
5. Scoateți capacele de protecție. Racordați furtunurile. Nu omiteți să colectați uleiul într-un recipient adecvat și să îl eliminați corespunzător.

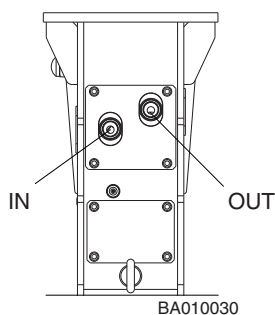

6. Deschideți supapele circuitului de presiune și circuitului rezervorului de pe braț.
7. Verificați dacă debitul de ulei, presiunea de funcționare și presiunea din circuitul de retur se încadrează în specificații. Consultați "Specificații picon" la pagina 96.

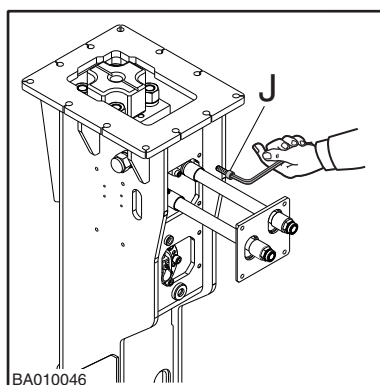

Articol	Cuplu de strângere
Șuruburi de montare pentru cuplajele flanșei (J)	110 Nm (81 lbf ft)

### 1.6.3 Demontarea piconului

**AVERTIZARE!**

Nu se permite montarea piconului în utilajul purtător sau demontarea piconului din acesta de către o singură persoană. Aceste sarcini necesită mai multe persoane.

**AVERTIZARE!**

Fixați bine piconul pentru a preveni căderea sa în orice direcție atunci când este manevrat. Asigurați-vă că trolul utilizat are o capacitate de ridicare suficientă pentru sarcina respectivă.

1. Mutați piconul și utilajul purtător pe sol ferm și curat.
2. Coborâți brațul și piconul pe sol, așezând piconul pe blocuri de lemn solide, la nivel.  
Nu stați și nici nu le permiteți altor persoane să stea sub picon sau sub braț în niciun moment. Mișcările bruște și neașteptate la brațului pot strivi membrele unei persoane.
3. Opriți motorul. Aduceți întrerupătorul general în poziție de oprire. Acționați comenzile pentru a degaja presiunea captată în circuit.
4. Închideți supapele circuitului de presiune și cele ale circuitului rezervorului de pe braț pentru a preveni scurgerile de ulei în sol.
5. Deconectați furtunurile. Nu permiteți uleiului să pătrundă în carcasa piconului. Nu omiteți să colectați uleiul într-un recipient adecvat și să îl eliminați corespunzător.  
Închideți imediat capetele furtunurilor și conductelor cu dopuri pentru a preveni pătrunderea prafului în sistem.
6. Demontați suportul de montare sau știfturile de montare. Aveți grijă să nu fiți lovit de știfturi sau mecanisme eliberate.
7. Când depozitați piconul timp de peste o săptămână, curățați-l și acoperiți-l cu material plastic de protecție.

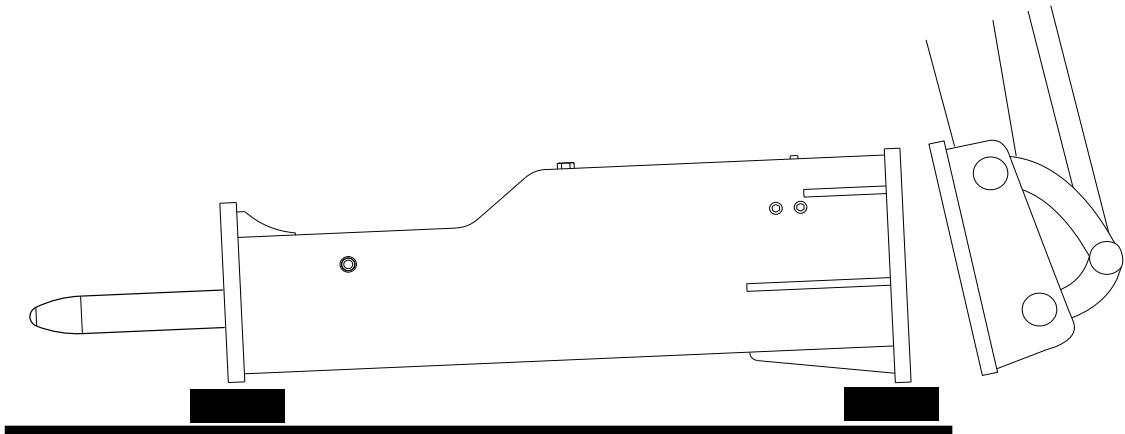

D010045

## 1.7. OPERAREA

### 1.7.1 Utilizarea sub apă

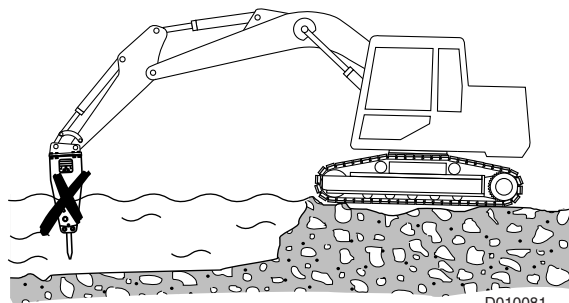

#### Nu folosiți piconul sub apă

Dacă garniturile se deteriorează la utilizarea sub apă, pot apărea scurgeri de ulei în mediu, cum ar fi râuri, lacuri sau în pânze freatice. Chiar și o cantitate mică de ulei hidraulic poate deteriora complet apa potabilă pentru foarte mult timp! Apa va pătrunde și în circuitul hidraulic al utilajului purtător, ceea ce va rezulta în daune costisitoare aduse echipamentului.

În plus, în timpul utilizării sub apă, valurile cu presiune puternică pot deteriora piconul dacă spațiul dintre piston și unealtă se umple cu apă.

#### 1.7.2 Dispozitiv de lubrifiere

Piconul poate fi prevăzut cu un gresor automat. Unsoarea pentru unealtă este debitată din gresor în picon prin conductele de gresare. Consultați “Ungere automată” la pagina 63.

Printre avantajele sistemului de lubrifiere automată se numără:

- O durată de viață mai lungă a pieselor de uzură
- O rată de utilizare mai ridicată a piconului
- Deșeuri reduse rezultate din unsoare

#### 1.7.3 Protecția împotriva loviturilor în gol

Acest picon dispune de Protecția împotriva loviturilor în gol, o opțiune care împiedică loviturile în gol (fără efect). Loviturile în gol apar atunci când pistonul piconului funcționează fără niciun material sau obiect sub unealtă.

Loviturile constante în gol au un efect distrugător asupra piconului și plăcilor laterale și le poate face să se uzeze mai repede. Vibrațiile provocate de loviturile constante în gol vor deteriora structurile utilajului purtător și vor contribui la epuizarea operatorului.

### 1.7.4 Loviri în gol

Opriți piconul în momentul în care materialul supus operării este spart. Operarea pistonului piconului, chiar dacă nici un material nu se află sub unealta de lucru, se numește lovire în gol (fără efect).

Ridicarea excesivă a uneltei de lucru poate împiedica contactul dintre piston și unealtă și poate provoca lovituri în gol (fără efect). Un semn al acesteia este atunci când sunetul de recul al piconului devine extrem de rapid în cursul funcționării.

Loviturile în gol vor distruge componente majore ale piconului, începând cu unealta de lucru și știfturile de blocare ale uneltei. Funcționarea continuă în gol va distruge capătul frontal, pistonul și tijele de legătură.

Bretec consideră că aceasta este o tehnică de utilizare defectuoasă, care nu este acoperită de garanție.

### 1.7.5 Spargere cu penetrare

La spargerea cu penetrare, este forțată pătrunderea în material a unei unelte-șpiț sau a unei unelte tip daltă. Spargerea cu penetrare este mai eficientă în următoarele materiale: material moale, material stratificat, material plastic și material cu abrazivitate redusă. Picoanele cu viteză mai mare de impact (BPM) sunt ideale pentru spargerea cu penetrare.

### 1.7.6 Spargerea prin impact

La spargerea prin impact, materialul este spart prin transferul undelor de tensiune mecanică foarte puternică de la unealtă la material. Spargerea prin impact oferă eficiență maximă în materiale dure, casante și foarte abrazive. Energia de impact ridicată a picoanelor mari le face ideale pentru spargerea prin impact. Dacă se utilizează o unealtă tip daltă în materialele dure, muchia sa ascuțită se va uza foarte rapid.

### 1.7.7 Tehnici de operare

Utilizați piconul hidraulic numai pentru a concasa pietre, beton și alte obiecte dure. Înainte de a începe să utilizați piconul hidraulic, plasați utilajul purtător pe o suprafață orizontală și stabilă. Dacă utilajul purtător trebuie plasat pe o pantă sau pe o suprafață denivelată, aveți grijă în timpul utilizării.

Nu manevrați niciodată piconul hidraulic când nu îl puteți vedea. Poziționați întotdeauna utilajul purtător astfel încât să puteți întotdeauna vedea piconul hidraulic și zona de lucru.

**OBSERVAȚIE:** Nu folosiți forța de cădere a piconului hidraulic pentru a sparge roci sau alte obiecte tari. Astfel, operatorul va fi expus unui nivel ridicat de vibrații, iar piconul și utilajul purtător vor suferi daune structurale. Bretec consideră că aceasta este o tehnică de utilizare defectuoasă, care nu este acoperită de garanție.

**OBSERVAȚIE:** Nu folosiți părțile laterale sau posterioare ale piconului hidraulic pentru a muta roci sau alte obiecte tari. Aceasta produce pagube nu doar piconului, dar și cilindrului brațului sau cupei.

**OBSERVAȚIE:** Nu operați piconul cu cilindrii complet retrași sau extinși. Astfel, puteți produce deteriorări structurale la utilajul purtător, reducând durata de funcționare a mașinii.

### Directive generale

- Utilizați piconul hidraulic numai pentru a concasa pietre, beton și alte obiecte dure.
- Mențineți piconul permanent perpendicular pe suprafață. Păstrați forța aplicată și mențineți piconul aliniat. Dacă obiectul se deplasează sau suprafața se sparge, corectați imediat unghiul de lucru.
- Nu puneți în funcțiune piconul în timp ce îl deplasați de la o zonă la alta.
- Nu puneți în funcțiune piconul într-un loc mai mult de 15 secunde la un moment dat. Dacă obiectul nu se rupe, întrerupeți operarea și schimbați-i poziția.

Când lucrați cu piconul prea mult la o singură locație, sub acesta se formează praf de piatră. Praful de piatră amortizează efectul de impact asupra obiectului. Praful de piatră degajă și căldură. Praful de piatră poate cauza deformarea vârfului uneltei.

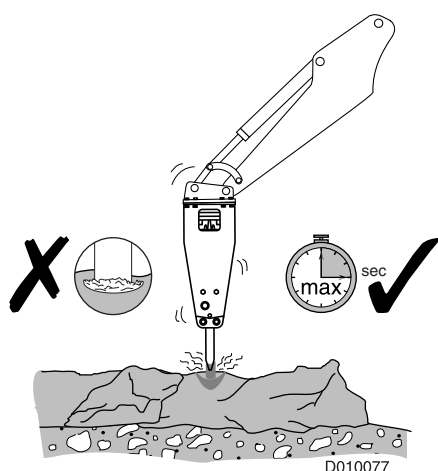

**Notă:** Fiți atent la sunetul piconului câtă vreme îl utilizați. Dacă sunetul piconului este mai slab și impactul piconului este mai puțin eficient, acesta nu este aliniat cu obiectul. De asemenea, nu există suficientă forță de apăsare pe unealtă. Realiniați piconul și apăsați-l cu fermitate contra obiectului.

- Nu loviți și nu ridicați cu ciocanul în același timp. Ciocanul se poate opri brusc. Piconul poate fi îndoit de pietre în interiorul pământului dur sau înghețat. Fiți precauți și opriți unealta dacă simțiți o rezistență bruscă sub unealtă.

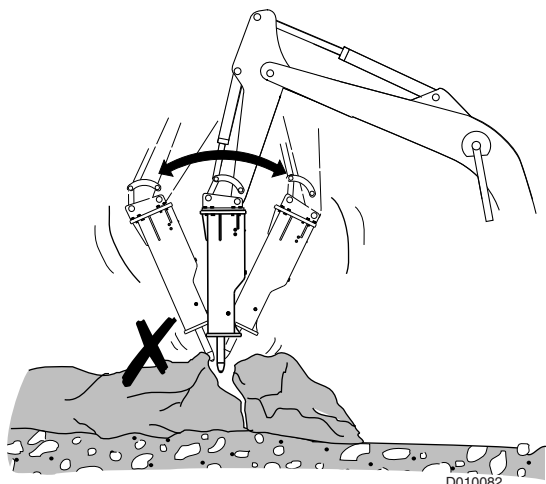

- Nu folosiți unealta pentru a muta bolovani. Partea inferioară a carcasei este concepută pentru mutarea bolovanilor.
- Nu folosiți unealta pe post de pârghie, odată ce a penetrat betonul, piatra sau solul compactat.

Forța aplicată va îndoi și/sau va rupe unealta.

Bretec consideră că aceasta este o tehnică de utilizare defectuoasă, care nu este acoperită de garanție.

- Nu puneți în funcțiune piconul cu cilindrul brațului de la utilajul purtător, cilindrul lingurii sau cilindrul cupei la capătul cursei cilindrului. Utilajul purtător va suferi avarii structurale.

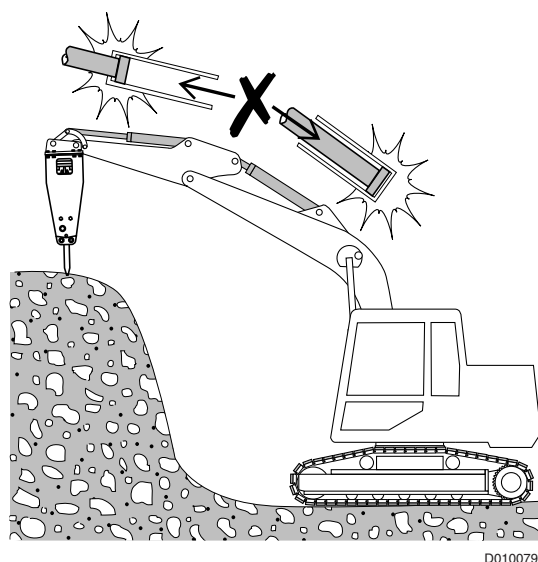

- Nu utilizați piconul pentru a îndepărta resturile de pe pământ. Astfel, puteți deteriora piconul, iar carcasa se va uza mai rapid.
- Piconul și unealta nu sunt concepute să fie o unealtă de ridicare. Clasificarea greutății recomandate pentru utilajul purtător este limitată de capacitatea piconului de a transporta o sarcină la capătul brațului fără să cadă.

Nu folosiți piconul sau unealta de lucru a piconului pentru ridicare. Nerespectarea acestor instrucțiuni poate provoca rănirea gravă sau moartea.

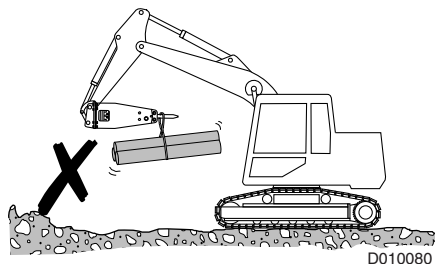
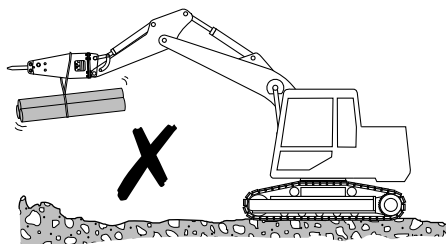

- Când lucrați cu piconul, asigurați-vă că acesta nu face contact cu brațul sau cu circuitul hidraulic al utilajului purtător.

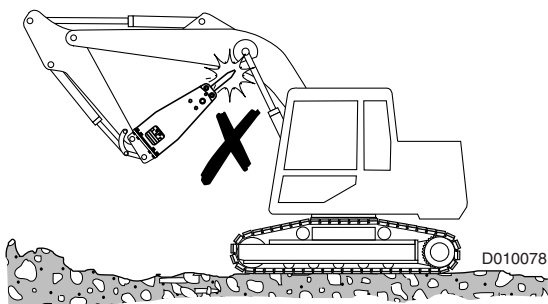

- Preîncălziți unealta înainte de a începe să operați piconul la temperaturi care sunt sub  $-20^{\circ}\text{C}$  ( $-4^{\circ}\text{F}$ ). Folosiți o torță pentru a încălzi unealta până la cel puțin  $0^{\circ}\text{C}$  ( $32^{\circ}\text{F}$ ). Nu încălziți unealta la o temperatură care este mai mare de  $100^{\circ}\text{C}$  ( $200^{\circ}\text{F}$ ).
- Mențineți coada uneltei bine lubrifiată în timpul funcționării.

D010083

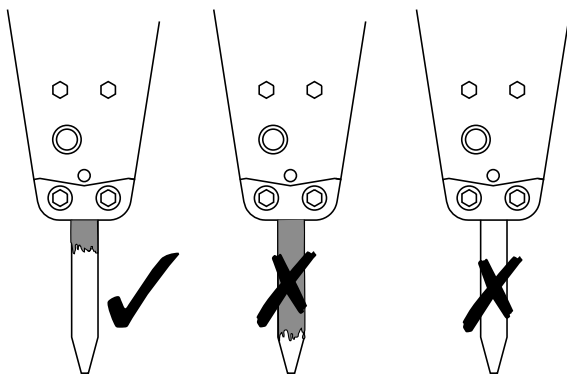

**Procedură de lucru**

1. Poziționați transportorul pe o suprafață plană, stabilă. Dacă utilajul purtător trebuie plasat pe o pantă sau pe o suprafață denivelată, aveți grijă în timpul utilizării.
2. Înainte de a porni operarea piconului hidraulic, închideți parbrizul.
3. Plasați transmisia utilajului purtător la punctul mort.
4. Setați turația motorului la poziția recomandată a turației motorului.

**Notă:** Opriți imediat operarea piconului hidraulic dacă vreun furtun hidraulic se răsuțește prea mult. Aceasta indică perforarea acumulatorului. Consultați dealerul Bretec pentru reparațiile necesare.

5. Plasați unealta la un unghi de lucru de 90° față de obiect. Evitați micile neregularități de pe obiect. Neregularitățile se vor sparge ușor și vor produce lovituri în gol (fără efect). Neregularitățile vor induce și unghiuri de lucru incorecte.

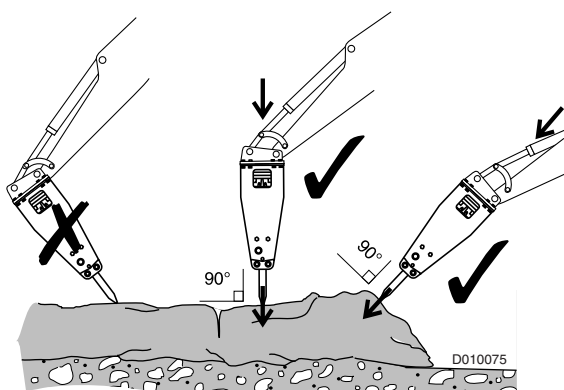

6. Folosiți brațul piconului pentru a apăsa piconul cu fermitate contra obiectului. Nu ridicați piconul cu brațul. O forță corectă este aplicată când utilajul purtător începe să pară ușor.

Prea puțină forță aplicată va provoca vibrații la nivelul brațului, utilajului purtător și operatorului.

Prea multă forță aplicată va determina ridicarea în aer a părții din față a șenilelor. Când materialul se sparge brusc, utilajul purtător va cădea, cauzând vibrații excesive la nivelul operatorului și utilajului purtător.

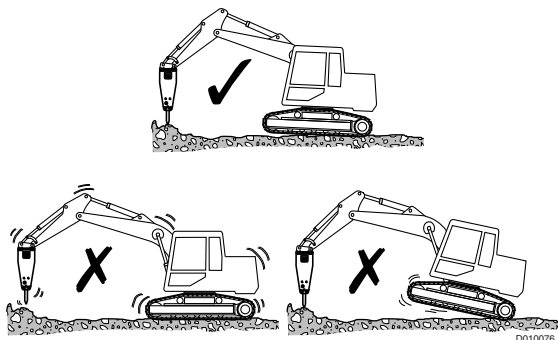

7. Porniți piconul.

8. Când unealta piconului pătrunde în obiect, nu lăsați unealta să se deplaseze spre exterior. Mențineți presiunea brațului pe picon.
9. Întrerupeți utilizarea în momentul în care obiectul este spart. Nu lăsați piconul să cadă pe obiect și nu aplicați lovituri în gol (fără efect) când obiectul se sparge.

**OBSERVAȚIE:** Loviturile frecvente în gol pot avea un efect distrugător asupra piconului. Nu operați piconul fără o apăsare adecvată în jos asupra obiectului.

**OBSERVAȚIE:** De asemenea, ridicarea excesivă a unelei de lucru poate împiedica contactul dintre piston și unealtă și poate provoca lovituri în gol (fără efect). Un semn al acesteia este atunci când sunetul de recul al piconului devine extrem de rapid în cursul funcționării.

**OBSERVAȚIE:** Loviturile în gol vor distruge componente majore ale piconului, începând cu unealta de lucru și știfturile de blocare ale unelei. Bretec consideră că aceasta este o tehnică de utilizare defectuoasă, care nu este acoperită de garanție.

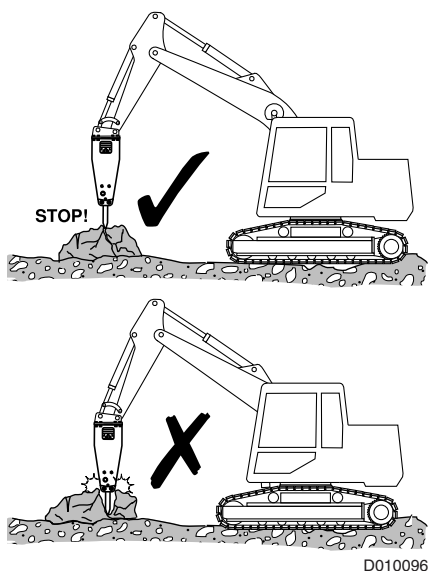

### 1.7.8 Zgomotul

Operarea unui picon lângă zone sensibile la zgomot poate cauza poluare sonoră. Urmați aceste reguli de bază pentru a evita zgomotul inutil:

- Țineți unealta la 90° față de material.
- Păstrați forța de lovire aliniată cu unealta.
- Înlocuiți piesele sau fixați piesele uzate, deteriorate sau slăbite.

Aceasta va extinde durata de funcționare a piconului. Nivelul de zgomot al piconului va fi redus.

### 1.7.9 Domeniul temperaturilor de funcționare

Domeniul recomandat de temperaturi de operare este de la -20 °C la +80 °C (de la -4 °F la +176 °F).

Dacă temperatura ambiantă se situează sub  $-20\text{ }^{\circ}\text{C}$  ( $-4\text{ }^{\circ}\text{F}$ ), preîncălziți piconul și unealta înainte de a începe operarea piconului. Încălziți uleiul hidraulic al excavatorului la  $30\text{ }^{\circ}\text{C}$  ...  $40\text{ }^{\circ}\text{C}$  ( $80\text{ }^{\circ}\text{F}$  ...  $105\text{ }^{\circ}\text{F}$ ). Această operație vă permite să evitați distrugerea membranei și a uneltei. Aceste componente vor rămâne calde în timpul operării piconului.

Când temperatura uleiului hidraulic depășește  $80\text{ }^{\circ}\text{C}$  ( $176\text{ }^{\circ}\text{F}$ ), puteți să adăugați un răcitor auxiliar de ulei. Când lucrați cu piconul la temperaturi mai mari de  $80\text{ }^{\circ}\text{C}$  ( $176\text{ }^{\circ}\text{F}$ ), durata de funcționare a garniturilor poate fi redusă.

Când lucrați cu piconul la temperaturi mai mari de  $30\text{ }^{\circ}\text{C}$  ( $86\text{ }^{\circ}\text{F}$ ), puteți folosi un ulei cu vâscozitate mai mare. Folosirea unui ulei cu vâscozitate mai mare poate mări durata de funcționare a piconului când acesta lucrează la temperaturi ambiante ridicate.

Consultați manualul proprietarului aferent utilajului purtător pentru informații suplimentare.

### 1.7.10 Forța corespunzătoare de lovire

Apăsați piconul cu fermitate în jos. Prea puțină forță aplicată va provoca vibrații la nivelul brațului, utilajului purtător și operatorului.

Prea multă forță aplicată va determina ridicarea în aer a părții din față a șenilelor. Când materialul se sparge brusc, utilajul purtător va cădea, cauzând vibrații excesive la nivelul operatorului și utilajului purtător.

### 1.7.11 Alinierea la unealtă

**OBSERVAȚIE:** aplicați forța de lovire de-a lungul axei uneltei de lucru, și nu în unghi față de material. Operarea cu unealta înclinată va cauza griparea puternică și defectarea prematură a uneltei și pistonului. Bretec consideră că aceasta este o tehnică de utilizare defectuoasă, care nu este acoperită de garanție.

Mișcați piconul cu atenție spre piatră. Dacă piconul este lăsat să cadă, va provoca un nivel ridicat de vibrații operatorului și va cauza deteriorarea piconului și utilajului purtător.

### 1.7.12 Precauții în operare

**OBSERVAȚIE:** nu operați piconul în mod continuu într-un singur loc. Vârful uneltei de lucru se va încălzi, se va înmuia și se va uza extrem de repede. Bretec consideră că aceasta este o tehnică de utilizare defectuoasă, care nu este acoperită de garanție.

**OBSERVAȚIE:** nu operați piconul la mai mult de cincizeci de procente (50%) din turația motorului. Mărirea turației peste nivelul necesar nu amplifică forța piconului. La turații mari ale motorului, temperatura uleiului hidraulic se va ridica și componentele interne se vor deteriora.

Începeți totdeauna să spargeți dintr-o margine, încercând să înlăturați bucăți de dimensiuni rezonabile. Acesta este modul cel mai eficient de a opera piconul.

Încălziți uleiul hidraulic din utilajul purtător la  $30\text{ }^{\circ}\text{C}$  ...  $40\text{ }^{\circ}\text{C}$  ( $80\text{ }^{\circ}\text{F}$  ...  $105\text{ }^{\circ}\text{F}$ ) înainte de operarea piconului, în special în timpul iernii

### 1.7.13 Întreruperea operării

Înainte de a părăsi utilajul purtător, coborâți întotdeauna brațul, astfel încât utilajul purtător să fie stabil. Nu lăsați niciodată mașina cu motorul pornit.

Cuplați întotdeauna frânele de parcare înainte de a părăsi comenzile.

Întrerupeți operarea imediat dacă furtunurile piconului vibrează excesiv.

Întrerupeți operarea imediat dacă este vizibil ulei hidraulic de-a lungul axului uneltei (garnitură defectă).

Vibrațiile furtunurilor și defectarea garniturilor impun demontarea imediată și repararea piconului. Dacă se întâmplă acest lucru, contactați cel mai apropiat atelier Bretec.

### 1.7.14 Îndoirea uneltei de lucru

Nu folosiți unealta pentru a muta bolovanii. Partea inferioară a carcasei este concepută pentru mutarea bolovanilor.

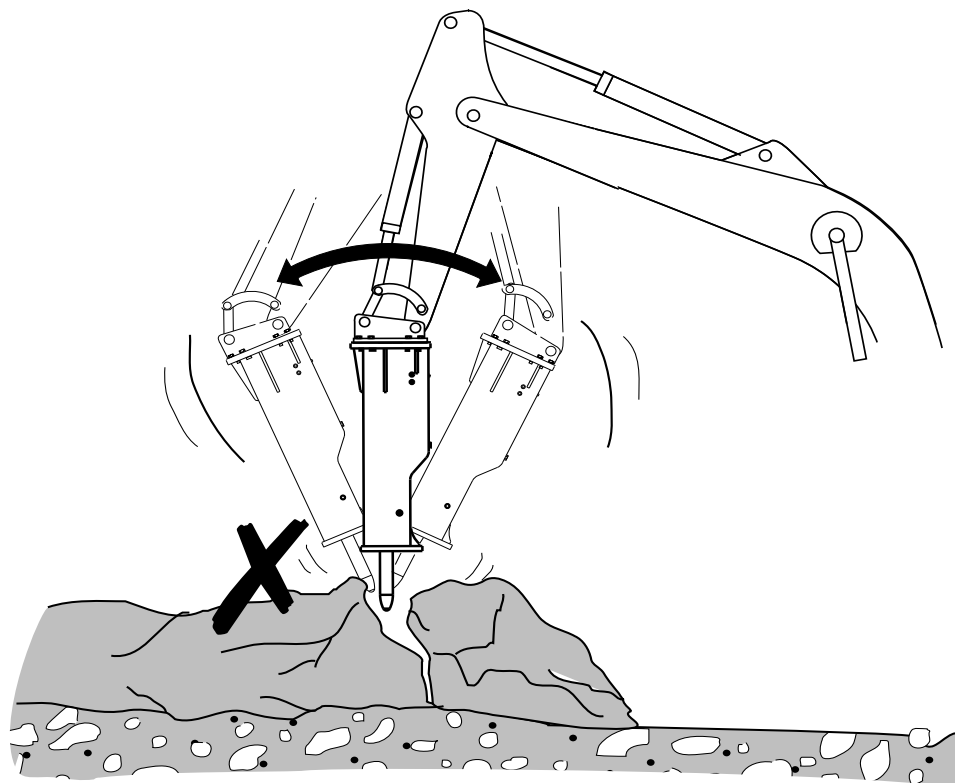

D010048

Nu folosiți unealta pe post de pârghie, odată ce a penetrat betonul, piatra sau solul compactat. Forța aplicată va îndoi și/sau va rupe unealta. Bretec consideră că aceasta este o tehnică de utilizare defectuoasă, care nu este acoperită de garanție.

### 1.7.15 Nu folosiți niciodată piconul pentru ridicare

Piconul și unealta nu sunt concepute să fie o unealtă de ridicare. Clasificarea greutății recomandate pentru utilajul purtător este limitată de capacitatea piconului de a transporta o sarcină la capătul brațului fără să cadă.

Nu folosiți niciodată piconul sau unealta pentru ridicarea sarcinilor.

Nerespectarea acestor instrucțiuni poate provoca rănirea gravă sau moartea.

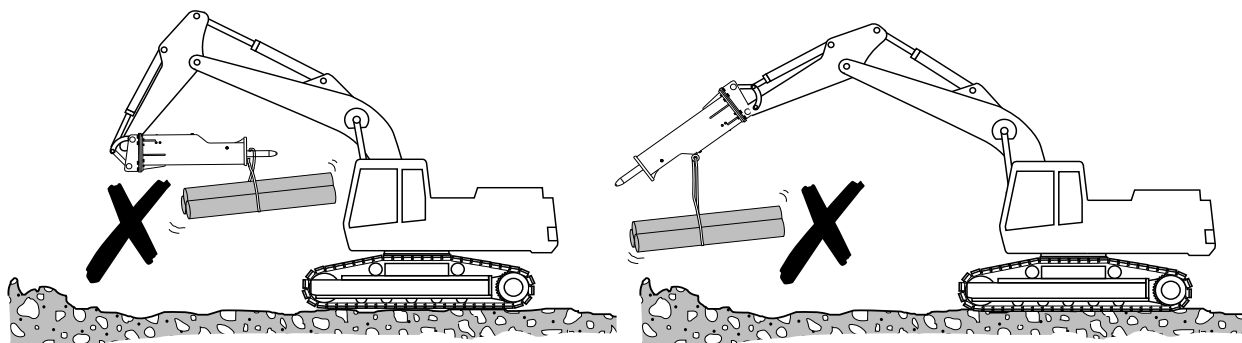

D010050

### 1.7.16 Cilindrii utilajului purtător în poziție extremă

Nu operați utilajul purtător cu cilindrii în oricare din pozițiile extreme. Operarea piconului cu cilindrii utilajului purtător fie complet extinși, fie complet retractați, va provoca deteriorări la cilindri.

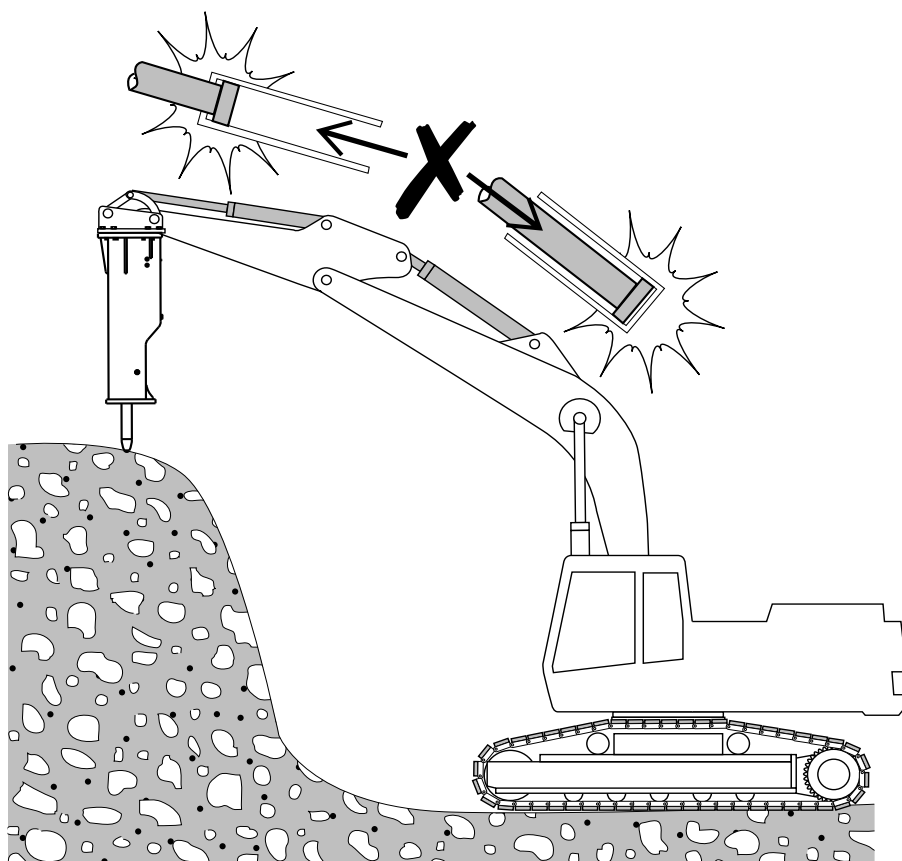

D010049

### 1.7.17 Pornirea piconului după întreținere sau depozitare

După întreținere sau după o perioadă lungă de depozitare, ar trebui să preîncălziți ciocanul înaintea funcționării.

Pentru a preîncălzi ciocanul, respectați aceste instrucțiuni:

1. Umpleți ciocanul cu ulei.
2. Ridicați ciocanul de la sol.
3. Apăsăți comutatorul de acționare a ciocanului și faceți uleiul să parcurgă ciocanul câteva minute.

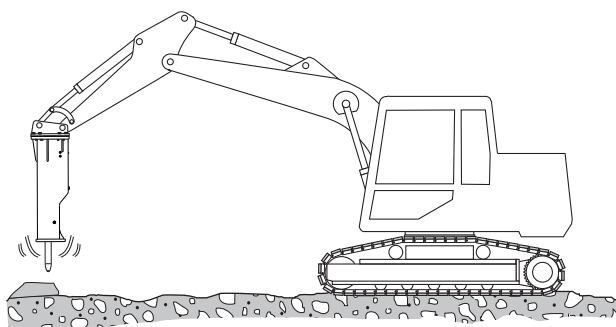

BA010031



## 2. Lubrifiere

## 2.1. UNGEREA PICONULUI

### 2.1.1 Unsori recomandate

Pentru lubrifierea manual a uneltei, folosiți numai BRETEC TOOL GREASE, nr. piesă 954269, sau orice altă unsoare care satisface următoarele criterii:

- Nu are punct de curgere sau are punct de curgere foarte ridicat, peste 250 °C (480 °F).
- Temperatură de lucru maximă de cel puțin 150 °C (300 °F).
- Temperatura de lucru minimă aflată sub cea mai scăzută temperatură ambiantă.
- Aditivi: disulfură de molibden ( $\text{MoS}_2$ ), grafit, cupru sau compuși echivalenți.
- Penetrare 0 ... 2 (NLGI).
- Nu reacționează cu uleiurile hidraulice.
- Rezistentă la apă.
- Adeziune bună pe oțel.

#### 2.1.1.1 Ungere automată

- Pentru lubrifierea automată a uneltei, folosiți GREASE CARTRIDGE, nr. piesă 954352



**Purtați mănuși când manipulați recipientele de unsoare. Dacă unsoarea intră în contact cu pielea, îndepărtați-o prin spălare cu apă.**

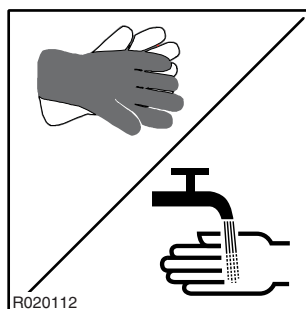

#### 2.1.2 Ungerea manuală

**OBSERVAȚIE:** în timpul lubrifierii automate, exercitați forță de apăsare pe unealtă în timp ce piconul este montat în utilajul purtător.

Dacă nu se exercită forță de apăsare pe unealtă, este posibil ca între unealtă și piston să pătrundă unsoare. Impactul pistonului asupra unsorii va genera o presiune extrem de ridicată, care va distruge componente interne ale piconului.

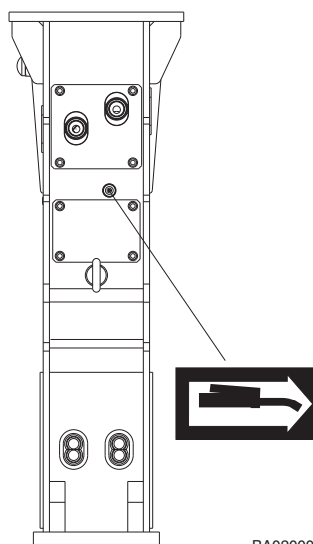

1. Când piconul este montat în utilajul purtător, exercitați forță de apăsare pe unealtă, în poziție verticală.
2. Umpleți locașul cu unsoarea adecvată. Pompați unsoare în fittingurile de ungere indicate pe picon pentru a introduce o cantitate adecvată de unsoare în bușele uneltei. Folosiți unsoare NLGI NO. 2 pentru o lubrifiere adecvată.
3. Ungeți la cel puțin trei ore de utilizare. În cazul utilizărilor în mediu uscat (de exemplu, demolarea structurilor din beton), ungeți mai frecvent. Axul uneltei din bușă nu trebuie să rămână niciodată uscat!

**NOTĂ:** când montați o unealtă nouă, ungeți din abundență o treime din unealtă (în partea de sus) înainte de a o introduce.

**OBSERVAȚIE:** nerespectarea acestei indicații va provoca gripare și o uzură excesivă a uneltei și a bușei uneltei. O uzură excesivă a bușei uneltei duce la pierderea alinierii uneltei și a pistonului, iar componentele interne ale piconului vor suferi avarii grave. Aceasta este considerată exploatare greșită și nu este acoperită de garanție.

### 2.1.3 Ungere automată



#### Eliminați adecvat recipientele goale de unsoare.

Piconul poate fi prevăzut cu un gresor automat Consultați “Dispozitiv de lubrifiere” la pagina 48..

Nu demontați cartușul de unsoare dacă nu este cazul. Păstrați întotdeauna cartușul de unsoare în gresor pentru a preveni pătrunderea impurităților în gresor.

Notă: anumite modele de picon sunt prevăzute cu un kit adaptor pentru ungerea manuală, ele neincluzând un gresor automat.

### 2.1.3.1 Înlocuirea cartușului de unsoare

Măsurați distanța din partea de sus a cartușului de unsoare. Înlocuiți cartușul de unsoare dacă distanța depășește 200 mm (7,87 in). Cartușul de unsoare este gol și necesită înlocuire când distanța este de 210 mm (8,27 in).

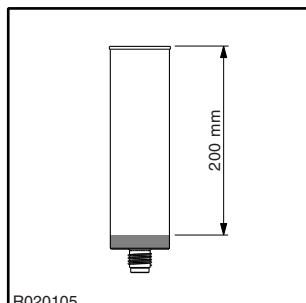

1. Deșurubați și demontați cartușul de unsoare.
2. Eliminați adecvat cartușul uzat. Notă: cartușul de unsoare este de unică folosință, acesta neputând fi refolosit.
3. Verificați curățați locașul cartușului de unsoare din suportul cartușului. Îndepărtați garnitura de etanșare a cartușului de unsoare anterior.
4. Scoateți capacul de protecție de pe cartușul nou.

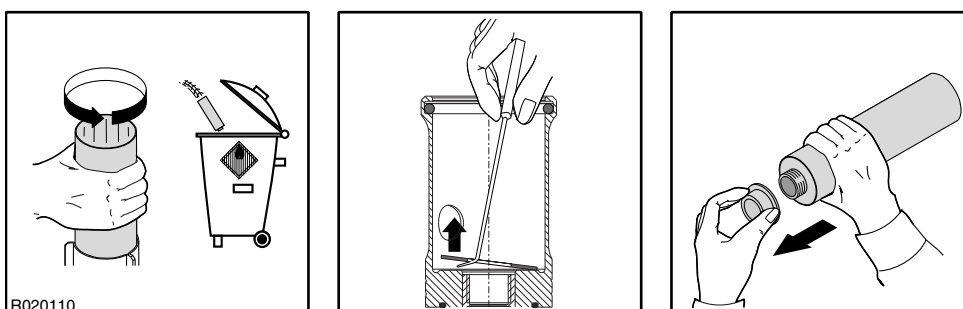

5. Verificați garnitura de etanșare a cartușului de unsoare.
6. Împingeți pistonul cartușului cu mâna până ce ies aproximativ 15 mm de unsoare.
7. Introduceți cartușul și strângeți-l.

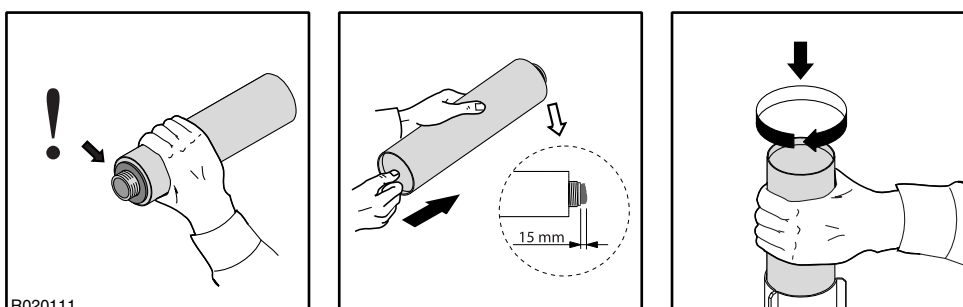

### 2.1.4 Reglarea dozării

Notă: anumite modele de picon sunt prevăzute cu un kit adaptor pentru ungerea manuală, ele neincluzând un gresor automat.

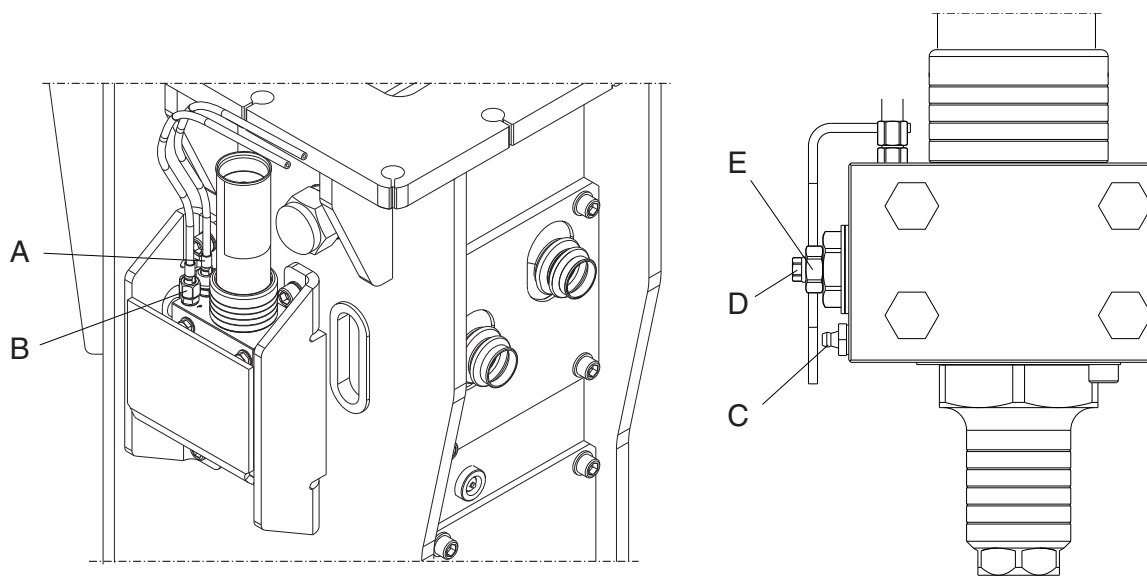

BA020001

- A. Furtun de ungere
- B. Furtun de presiune
- C. Niplu de ungere pentru ungere manuală
- D. Șurub de reglare a dozării unsoarii
- E. Piuliță de blocare pentru șurubul de reglaj

### 2.1.4.1 Reglarea dozării

Rețineți că volumul propriu-zis de unsoare necesar pentru o lubrifiere adecvată variază în funcție de:

- dimensiunea piconului
- tipul de utilizare: cantitatea de unsoare depinde de numărul de cicluri de lucru dintr-o perioadă anume. În practică, aceasta înseamnă că, la tipurile de utilizare în care ciclurile de lucru sunt scurte, dar cantitatea este mare, puteți utiliza o doză mai mică.
- rata de uzură a cozii uneltei și a bușei
- starea garniturii de etanșare a uneltei
- tehnicile de lucru ale operatorilor
- calitatea unsoarii

Articol	Specificație/cuplu
Șuruburi apărătoare	175 Nm (129 lbf ft)
Piulița de blocare a șurubului de reglare	50 Nm (37 lbf ft)
Interval de reglare	Liniar 0 ... 7 rotații (7 mm)
Reglare de bază	Deschidere cu 6 rotații / echivalează cu 0,25 g unsoare/perioadă de impact
Reglare cu 1 rotație	0,035 g unsoare/perioadă de impact

1. Îndepărtați placa de blocare și dopul prin rotire.

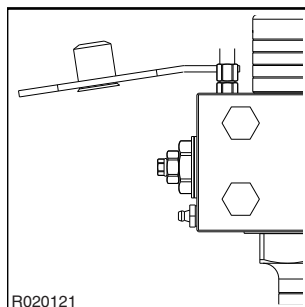

2. Desfaceți piulița de blocare.

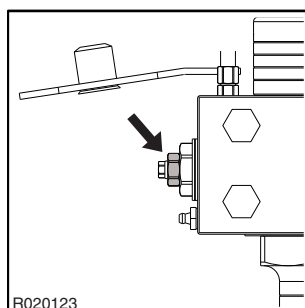

3. Rotiți șurubul de reglare a dozării unsoării în sens orar pentru a-l închide complet.

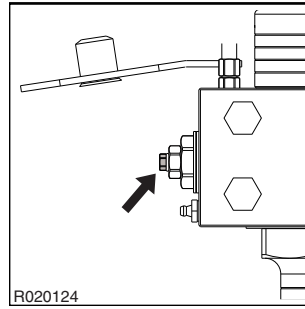

4. Deschideți șurubul de reglare a dozării unsoării, rotindu-l în sens antiorar cât este necesar. A se vedea tabelul.
5. Strângeți piulița de blocare până la cuplul specificat. A se vedea tabelul.
6. Rotiți placa de blocare și dopul în pozițiile corecte.

## 2.2. ULEI HIDRAULIC

Este esențial ca viscozitatea uleiului la temperatura de funcționare să se încadreze în specificații. Viscozitatea corectă a uleiului este garanția bunelor proprietăți de lubrifiere dintre piston și cilindru. O viscozitate redusă va face ca pistonul și cilindrul să se gripeze, făcând ca piesele interne din picon să cedeze complet.

Pentru mai multe informații, consultați Manualul de operare și întreținere pentru utilajul purtător.

Rețineți că:

- Uleiul hidraulic se degradează rapid în operațiile cu picon, necesitând o înlocuire mai frecventă decât în cazul operațiilor de săpare.
- Temperatura de funcționare a uleiului hidraulic poate varia considerabil de la vară la iarnă.
- Componentele din plastic ale utilajului purtător și ale piconului, precum garniturile de etanșare, au limitări la temperatura la care pot funcționa adecvat.

Utilizați piconul numai în intervalul de temperatură a uleiului indicat în specificații.

Dacă temperatura are tendința de a depăși nivelul permis, reduceți acumularea de căldură. Cel mai simplu mod de a realiza acest lucru este de a instala conducte de presiune și retur cu diametru mai mare în utilajul purtător.

Dacă nici această soluție nu dă rezultatele scontate, montați un răcitor suplimentar.

**NOTĂ:** garanția își pierde valabilitatea dacă garniturile de etanșare se decolorează din cauza supraîncălzirii.

- Contaminarea uleiului este la fel de periculoasă ca reducerea viscozității sale. Uleiul contaminat va deteriora și pompa hidraulică a utilajului purtător.

Consultați-vă cu producătorul utilajului purtător pentru a afla intervalele adecvate de schimbare a filtrului și a uleiului. Respectați instrucțiunile și procedurile indicate.

Regula de bază în cazul lichidelor hidraulice specială este că orice lichid adecvat pentru utilajul purtător va fi adecvat și pentru piconul Bretec. Bretec vă recomandă să vă consultați cu dealerul Bretec pentru schimbarea lichidului hidraulic.

Picoanele sunt supuse probelor de funcționare în fabrică, folosindu-se ulei hidraulic standard, și este posibil să mai aibă mici cantități de ulei în interior.





Consultați-vă cu producătorul utilajului purtător pentru a afla cerințele corespunzătoare de calitate (purtate, oxidare, umiditate) privind lichidele hidraulice, indiferent dacă sunt lichide speciale sau ulei hidraulic.

## 3. Întreținere

### 3.1. ÎNTREȚINEREA DE RUTINĂ

Acest picon Bretec vă va asigura ani întregi de funcționare fără probleme, cu condiția să fie utilizat și întreținut în mod corespunzător.

#### 3.1.1 Inspectarea și întreținerea de către utilizator

 <b>AVERTIZARE</b>	
  	<b>PERICOL DE SCĂPĂRI DE LICHID SUB PRESIUNE</b>
	Jetul de lichid hidraulic aflat sub presiune vă poate penetra țesuturile și poate provoca răni grave sau chiar decesul!
	Nu atingeți jeturile fine de lichid hidraulic aflat sub presiune. Nu vă folosiți degetele pentru a verifica dacă există scăpări de lichid hidraulic. Nu vă apropiați fața de locurile unde suspectați că există scăpări.

**OBSERVAȚIE:** Unsoarea și uleiul acumulate pe unealta de lucru reprezintă un pericol de incendiu.

**OBSERVAȚIE:** Înlăturați resturile cu abur sau apă sub presiune ori de câte ori o cantitate semnificativă de ulei este vărsată pe picon.

Înainte de a porni piconul, nu omiteți să îl inspectați după cum urmează:

- Strângeți toate șuruburile, piulițele și organele de fixare slăbite la cuplul corect și înlocuiți-le pe cele deteriorate sau absente.

Inspectați șuruburile de montare în cadru, tijele de legătură și șuruburile acumulatorului.

- Strângeți racordurile de furtun și conducte slăbite.

Verificați dacă există deteriorări vizibile la furtunuri sau scurgeri la furtunuri și conducte. Verificați și dacă flanșele hidraulice sunt strânse la cuplul corect.

Inspectați starea conductelor piconului și a furtunurilor de ulei. Dacă utilizați un gresor, verificați-l și pe acesta.

- Scurgeri de ulei la picon.

Inspectați racordurile din capătul din spate și din cilindru. Verificați spațiul liber dintre capătul din față și unealtă.

Dacă are loc o scurgere de ulei la racordurile furtunului hidraulic, strângeți-le sau înlocuiți-le.

Alte tipuri de scurgeri necesită asistență specializată. Nu operați piconul până când nu a fost reparat, deoarece aceasta va cauza deteriorări costisitoare ale pieselor interne (piston, cilindru).

- Verificați dacă unealta și bușele nu prezintă uzură anormală și fisuri.

Înlocuiți unealta de lucru când este uzată.

Verificați gradul de uzură al bușei inferioare a uneltei și înlocuiți-o dacă este necesar.

Bretex recomandă cu insistență utilizarea uneltelor originale, care sunt proiectate să fie compatibile cu piesele interne ale piconului. Acesta este un mod important de a prelungi durata de funcționare a piconului.

- Ungeți unealta zilnic la începerea activităților și pompați unsoare de 10 ori la fiecare 3 ore cu pompa de ungere manuală.
- Inspectați nivelul uleiului hidraulic, precum și gradul de contaminare.

Un nivel prea scăzut al uleiului poate crea probleme de încălzire a uleiului. Uleiul contaminat va distruge pompa utilajului purtător. Urmați instrucțiunile producătorului utilajului purtător.

- Inspectați corpul și carcasa piconului pentru a detecta bușoanele de cauciuc lipsă. Înlocuiți-le dacă lipsesc.
- Verificați starea generală a piconului și a sistemului hidraulic.

Executați toate reparațiile înainte de a repune piconul în funcțiune.

- Verificați semnalele și etichetele de siguranță. Înlocuiți-le dacă sunt deteriorate, absente sau în caz că nu le puteți citi.

### 3.1.2 Inspectarea și întreținerea de către dealer

**Notă:** intervalele indicate se referă la orele de utilizare a utilajului purtător când este montat accesoriul.

#### 3.1.2.1 La fiecare 600 de ore sau o dată pe an

Se recomandă efectuarea acestui serviciu la dealerul local după 600 de ore de funcționare sau cel puțin o dată pe an. Dacă neglijați service-ul anual, piconul poate suferi avarii grave.

Dealerul local va reetanșa piconul, va înlocui membranele acumulatorilor și va înlocui autocolantele de siguranță, după caz. Luați legătura cu dealerul local pentru alte informații privind service-ul anual.

În timpul acestei activități de întreținere, efectuați următoarele sarcini.

- Verificați toate racordurile hidraulice.
- Verificați dacă furtunurile hidraulice nu se freacă de nicio altă piesă în orice poziție a brațului.
- Înlocuiți și inspectați filtrele de ulei hidraulic ale utilajului purtător.

## 3.2. ELIBERAREA PRESIUNII DIN PICON



### AVERTIZARE!

Presiunea hidraulică din interiorul piconului trebuie întotdeauna eliberată înainte de efectuarea oricărui reglaj sau a oricărei reparații când piconul este conectat la utilajul purtător. De asemenea, poate exista și ulei sub presiune remanent în interiorul piconului, chiar dacă piconul este deconectat de la utilajul purtător. Eliberați presiunea hidraulică în conformitate cu următoarele instrucțiuni înainte de a deschide vreun bușon sau capac de supapă.

1. Opriți motorul utilajului purtător.
2. Manevrați comenzile brațului și ale piconului pentru a degaja presiunea remanentă din interiorul furtunurilor.
3. Așteptați 10 minute pentru ca presiunea uleiului să scadă în interiorul piconului.
4. Închideți conductele de admisie și de ieșire ale piconului. Dacă utilizați cuple rapide, prin deconectare, conductele piconului se închid automat. Dacă conducta piconului include supape cu bilă, asigurați-vă că acestea sunt închise.



### AVERTIZARE!

Această procedură nu eliberează presiunea gazului din acumuloarele de presiune! Citiți instrucțiunile referitoare la acumulator înainte de demontarea piconului.



### AVERTIZARE!

Când inspectați sau eliberați presiunea din acumulatorii de presiune, utilizați ochelari și mănuși de protecție. Este posibil să existe ulei în acumulator, iar uleiul poate fi pulverizat afară odată cu gazul.

### 3.3. INSPECTAREA PRESIUNII DIN ACUMULATORUL DE PRESIUNE REDUSĂ

#### 3.3.1 Situarea acumulatorilor

Piconul este prevăzut cu doi acumulatori, unul de presiune ridicată și unul de presiune redusă (A).

Acumulatorul de presiune ridicată se află pe laterala piconului, iar acumulatorul de presiune redusă (A) se află în capătul din spate.

Acumulatorul de presiune ridicată poate fi reîncărcat numai în ateliere autorizate, folosindu-se echipament adecvat.

Acumulatorul de presiune redusă (A) este un acumulator tip piston, acesta necesitând reîncărcarea funcție de specificații.

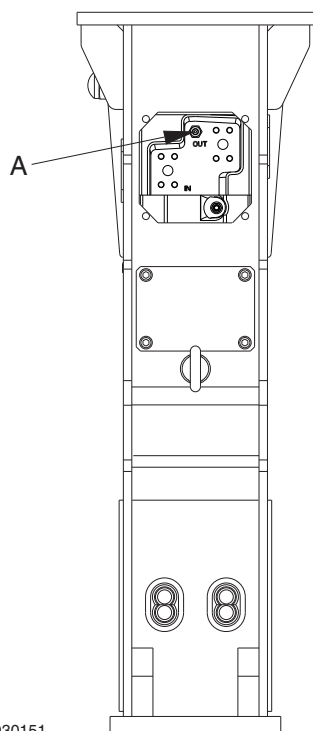

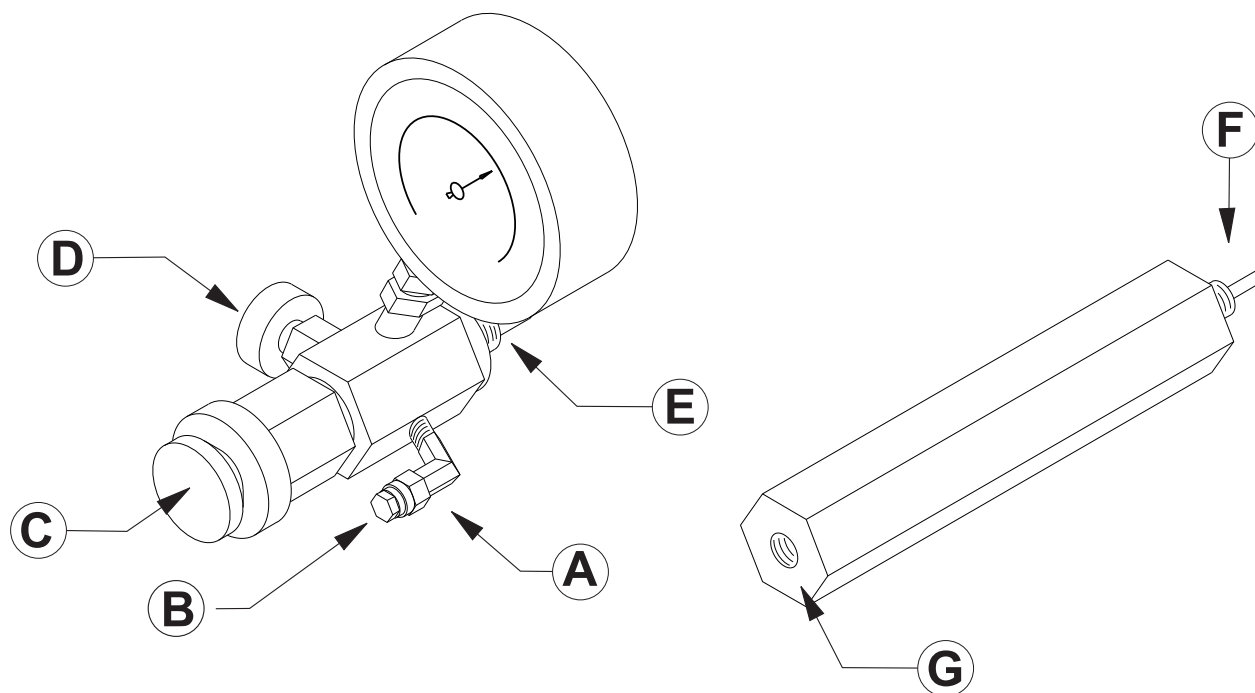

BA030152

Articol	Presiunea de preîncărcare
Acumulator de presiune redusă (A)	La temperatura camerei 20 °C (68 °F) 15 bar (220 psi)
	Dacă presiunea scade sub 10 bar (145 psi) la temperatura camerei de 20 °C (68 °F) reîncărcați conform specificațiilor
Acumulator de presiune redusă (A)	La temperatura de funcționare 60...70 °C (140...158 °F) 17,5 bar (255 psi)
	Dacă presiunea scade sub 11,5 bar (165 psi) la temperatura camerei de 60...70 °C (140...158 °F) reîncărcați conform specificațiilor

Articol	Cuplu de strângere
Dop cu guler	10 Nm ( 7 lbf ft)
Șuruburile de montare ale apărătorii	120 Nm (89 lbf ft)

### 3.3.2 Inspectarea presiunii din acumulatorul de presiune redusă

 <b>AVERTIZARE</b>	
 	<p><b>PERICOL-PRESIUNE RIDICATĂ</b></p> <p>Folosiți numai azot (N2) pentru încărcarea acumulatorilor. Utilizarea altor gaze poate cauza explozia acumulatorilor. Nerespectarea acestor instrucțiuni poate avea ca rezultat răni grave sau decesul.</p>

Inspectați presiunea din acumulatorul de presiune redusă după două săptămâni.

**NOTĂ:** dacă presiunea din acumulatorul de presiune redusă necesită reîncărcare mai des de o dată pe săptămână, contactați un atelier autorizat.

**NOTĂ:** dacă se pulverizează ulei din acumulator când îl inspectați, depanați piconul într-un atelier autorizat.

1. Plasați piconul în poziție orizontală, cu punctul de reîncărcare a acumulatorului de presiune redusă orientat în sus.

În timpul inspectării, este posibil ca pistonul să aibă mișcări neprevăzute. Asigurați-vă că s-a extras complet unealta și că lângă capătul uneltei nu se află alte persoane sau echipamente.

2. Scoateți apărătoarea din carcasă.

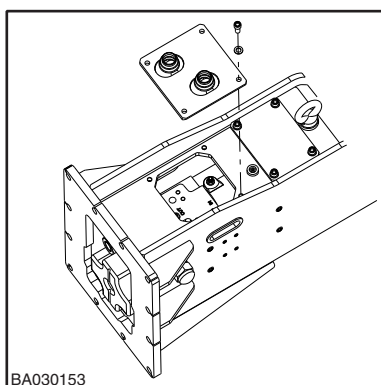

- Scoateți dopul cu guler din bușonul de umplere de pe picon cu ajutorul unei chei imbus.

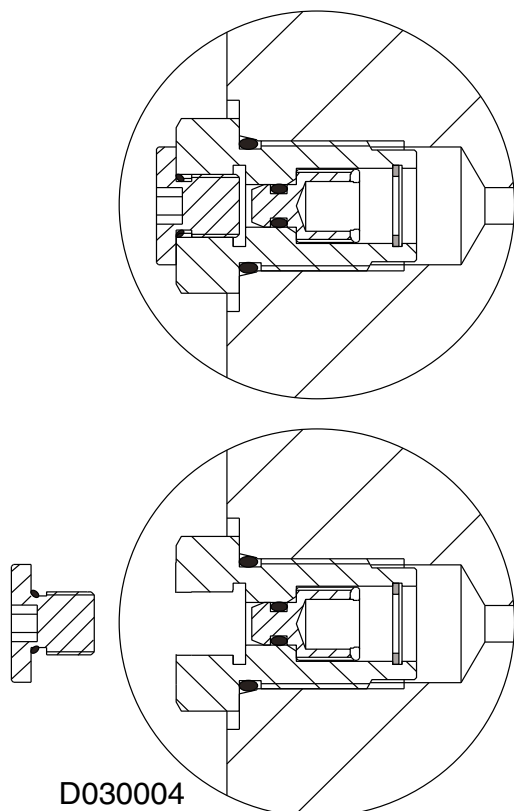

- Montați capacul (B) pe dispozitivul de încărcare.
- Trageți mânerul (C) în afară și lăsați-l în această poziție. Închideți ventilul de descărcare (D) de pe dispozitivul de încărcare prin rotirea butonului.
- Strângeți ventilul de reîncărcare în bușonul de umplere de pe picon din (E). Dacă ventilul de reîncărcare nu se îmbină cu ușurință în picon, mai întâi conectați mai întâi adaptorul de la un capăt (F) în picon și apoi conectați ventilul de reîncărcare (E) la celălalt capăt al adaptorului (G).

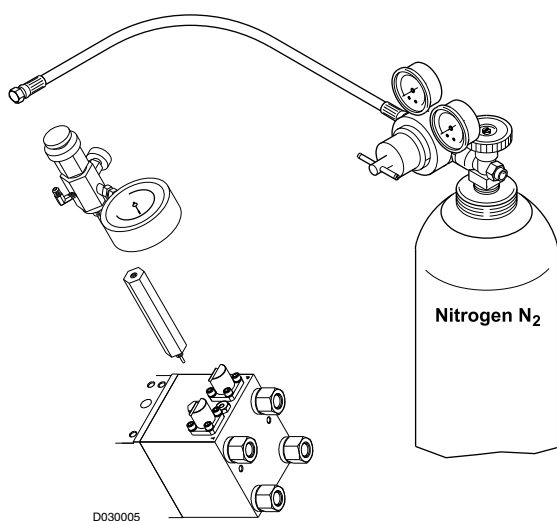

- Împingeți mânerul (C) de pe dispozitivul de încărcare. Observați valoarea indicată de manometrul de pe dispozitivul de încărcare. Dacă presiunea din acumulator nu se încadrează în specificații, reîncărcați în mod corespunzător.

8. Trageți mânerul (C) de pe dispozitivul de încărcare.
9. Deschideți ventilul de descărcare (D) de pe dispozitivul de încărcare prin rotirea butonului.
10. Scoateți dispozitivul de reîncărcare din picon.
11. Montați dopul cu guler pe bușonul de umplere, asigurându-vă că în ventil nu pătrund impurități. Strângeți la cuplul specificat dopul cu guler, folosind o cheie imbus.
12. Montați apărătoarea și strângeți șuruburile de montare la cuplul specificat.

### 3.4. REÎNCĂRCAREA ACUMULATORULUI DE PRESIUNE REDUSĂ

#### 3.4.1 Presiunea de preîncărcare a acumulatorului

Consultați presiunea de preîncărcare din tabel când inspectați presiunea din acumulatorul de presiune redusă.

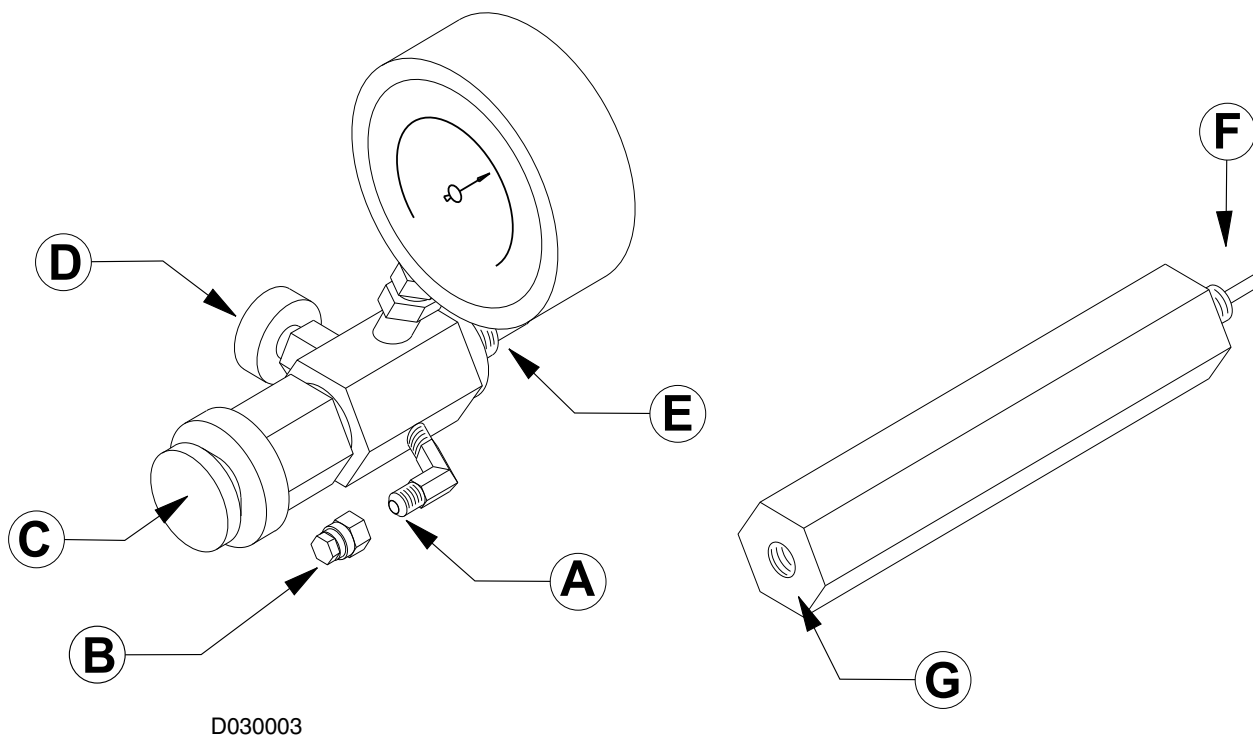

Articol	Cuplu de strângere
Dop cu guler	10 Nm ( 7 lbf ft)

### 3.4.2 Reîncărcarea acumulatorului de presiune redusă

 <b>AVERTIZARE</b>	
 	<b>PERICOL-PRESIUNE RIDICATĂ</b> Folosiți numai azot (N2) pentru încărcarea acumulatorilor. Utilizarea altor gaze poate cauza explozia acumulatorilor. Nerespectarea acestor instrucțiuni poate avea ca rezultat răniri grave sau decesul.

1. Plasați piconul în poziție orizontală, cu punctul de reîncărcare a acumulatorului de presiune redusă orientat în sus.

În timpul reîncărcării, este posibil ca pistonul să aibă mișcări neprevăzute. Asigurați-vă că s-a extras complet unealta și că lângă capătul uneltei nu se află alte persoane sau echipamente.

2. Scoateți apărătoarea din carcasă.

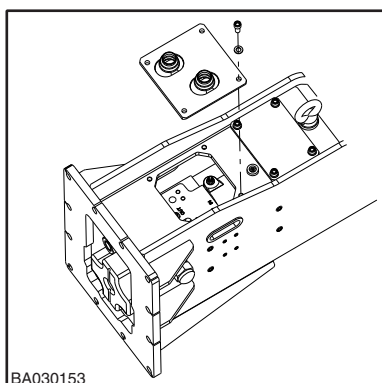

3. Scoateți dopul cu guler din bușonul de umplere de pe picon cu ajutorul unei chei imbus.

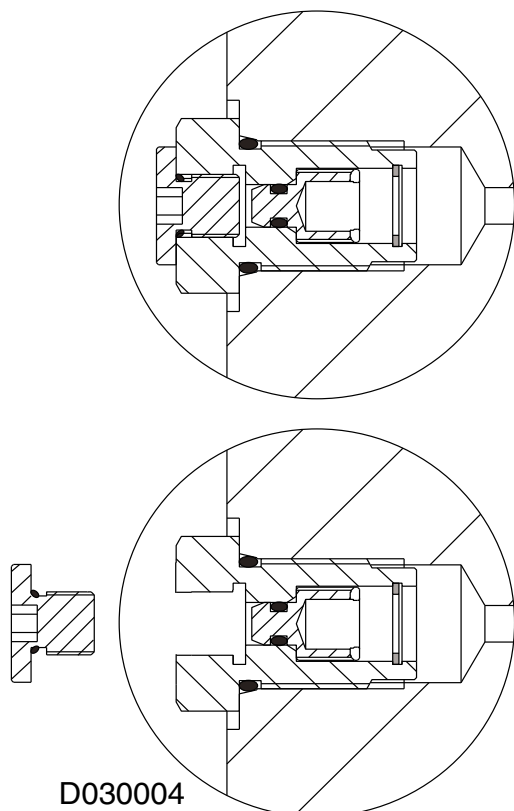

4. Trageți mânerul (C) în afară și lăsați-l în această poziție; în caz contrar, vor exista scăpări de gaz din acumulator. Deschideți ventilul de descărcare (D) de pe dispozitivul de încărcare prin rotirea butonului.
5. Strângeți ventilul de reîncărcare în bușonul de umplere de pe picon din (E). Dacă ventilul de reîncărcare nu se îmbină cu ușurință în picon, conectați mai întâi adaptorul de la un capăt (F) în picon și apoi ventilul de reîncărcare (E) la celălalt capăt al adaptorului (G).

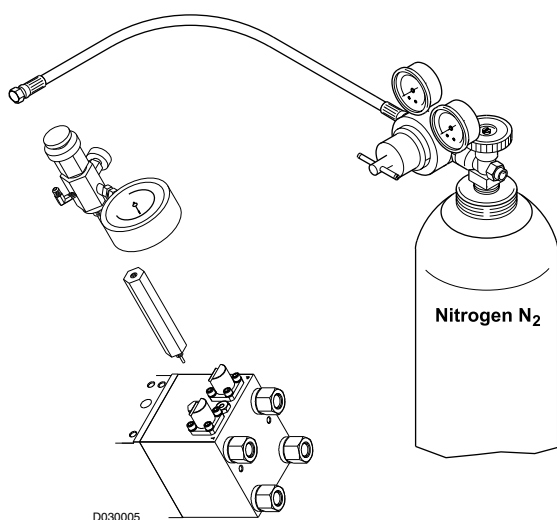

6. Scoateți capacul (B) din dispozitivul de încărcare.
7. Racordați furtunul tubului de azot la dispozitivul de încărcare la (A).

8. Deschideți cu atenție ventilul de pe tubul de azot și reglați debitul de gaz la valoarea minimă.

**OBSERVAȚIE: dacă deschideți rapid ventilul de pe tubul de azot, este posibil ca garniturile din picon să cedeze.**

Deschiderea rapidă sau supraîncărcarea pot la rândul lor să deterioreze manometrul de pe dispozitivul de încărcare.

9. Închideți ventilul de descărcare și împingeți mânerul (C) de pe dispozitivul de încărcare. Încărcați acumulatorul la 2-3 bari deasupra presiunii de încărcare specificate. Observați valoarea indicată de manometrul de pe dispozitivul de încărcare. **Închideți ventilul tubului de azot.**
10. Așteptați zece minute pentru ca presiunea azotului gazos să se stabilizeze în acumulator. Dacă nu s-a stabilizat presiunea gazului, luați legătura cu atelierul autorizat.
11. Reglați presiunea din acumulator la valoarea corectă prin deschiderea atentă a ventilului de descărcare (D).
12. Când se atinge un nivel adecvat al presiunii, închideți ventilul de descărcare (D) și eliberați mânerul (C).
13. Eliberați presiunea azotului din furtun, deschizând lent ventilul de descărcare (D) de pe dispozitivul de încărcare.
14. Scoateți dispozitivul de reîncărcare din picon.
15. Montați dopul cu guler pe bușonul de umplere, asigurându-vă că în ventil nu pătrund impurități. Strângeți la cuplul specificat dopul cu guler, folosind o cheie imbus.
16. Montați apărătoarea și strângeți șuruburile de montare la cuplul specificat.

## 3.5. SCHIMBAREA UNELTEI

### 3.5.1 Limite de uzură și lubrifianți pentru demontarea uneltei

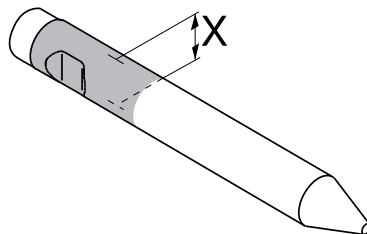

BA030122

Articol	Limita de uzură
Diametrul uneltei (uzate)	163 mm (6,42 in)
Diametrul garniturii de etanșare a uneltei (uzate)	167 mm (6,57 in)

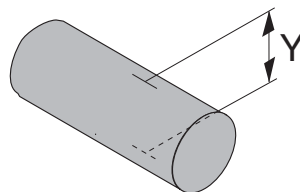

BA030150

Articol	Limita de uzură
Ax de reținere a uneltei (uzat)	76 mm (2,99 in)

Articol	Lubrifiant
Unealtă și știfturi de reținere a uneltei	Lubrifiantul pentru unealtă

### 3.5.2 Scoaterea uneltei



#### AVERTIZARE!

Presiunea hidraulică din interiorul piconului trebuie eliberată întotdeauna înainte de a demonta uneltea. După utilizarea piconului, așteptați 10 minute pentru ca presiunea uleiului să scadă în interiorul piconului.

**AVERTIZARE!**

**Procedați cu grijă când scoateți unealta piconului. Unealta poate fi foarte fierbinte după ce s-a lucrat cu ea. Când scoateți unealta piconului, folosiți mănuși de protecție.**

1. Poziționați piconul pe o suprafață plană.
2. Aduceți transmisia utilajului purtător la punct mort. Asigurați-vă că frâna de parcare este cuplată.
3. Opriți motorul.
4. Scoateți dopurile din carcasa piconului.

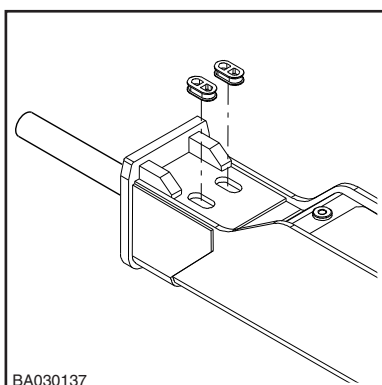

5. Îndepărtați inelele de cauciuc din capătul din față, folosind o șurubelniță.

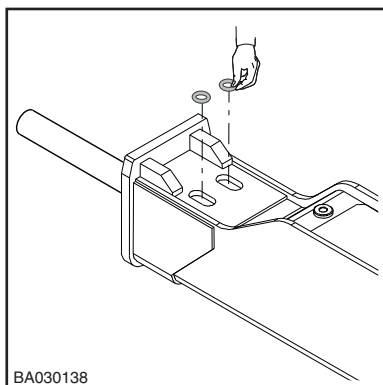

- Scoateți știfturile de reținere a uneltei din capătul din față folosind un șurub M16.

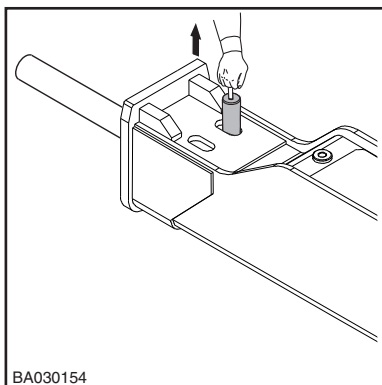

- Scoateți unealta. Purtați mănuși de protecție.

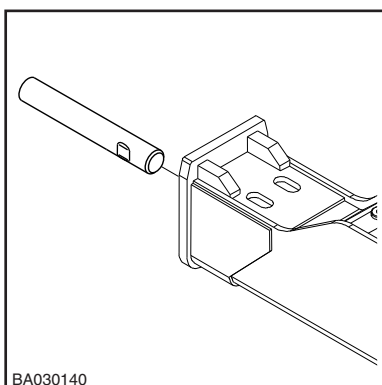

- Dacă este necesar, folosiți un dispozitiv de ridicare corespunzător pentru a scoate unealta. Consultați specificațiile uneltei pentru greutatea uneltei. Consultați “Specificații unelță” la pagina 99.
- Inspectați unealta piconului și bușa inferioară a uneltei pentru a detecta urme de uzură.
- Inspectați starea garniturii de etanșare a uneltei. Înlocuiți unealta, dacă este cazul.

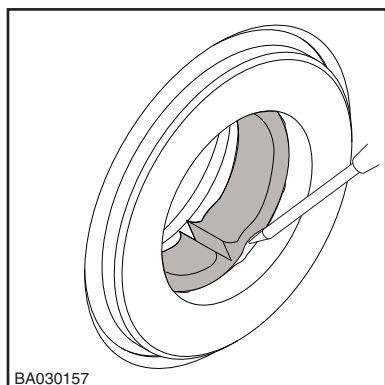

- Consultați specificațiile limitei de uzură a uneltei și a bușei inferioare a uneltei. Dacă trebuie să înlocuiți noua unelță, schimbați și garnitură de etanșare a noii unelțe. Dacă trebuie să înlocuiți bușa inferioară a uneltei, luați legătura cu un atelier autorizat.

### 3.5.3 Montarea uneltei

1. Inspectați starea suprafeței garniturii de etanșare a uneltei. Dacă garnitura de etanșare este deteriorată, înlocuiți-o.
2. Inspectați forma garniturii de etanșare. Aceasta trebuie să fie rotundă, nu ovală. Dacă este ovală, îndepărtați garnitura de etanșare din canelură și curățați amănunțit canelura.
3. Măsurați diametrul interior al garniturii de etanșare în locul unde este cel mai uzată. Înlocuiți garnitura de etanșare dacă aceasta a ajuns la sau depășește limita de uzură pentru diametrul interior.
4. **Notă:** dacă ați îndepărtat garnitura de etanșare în timpul etapei a 2-a, iar acum se încadrează în limita de uzură.
5. Atunci când înlocuiți garnitura de etanșare cu una nouă, asigurați-vă că starea suprafeței uneltei este bună (în zona de etanșare a uneltei). Dacă este necesar, neteziți suprafața cu o pânză abrazivă (dimensiune nisip P120...P150). Căutați punctul de tăiere al garniturii de etanșare și scoateți garnitura de etanșare din lateral. Scufundați noua garnitură de etanșare în ulei; asigurați-vă că este curată atunci când o montați.

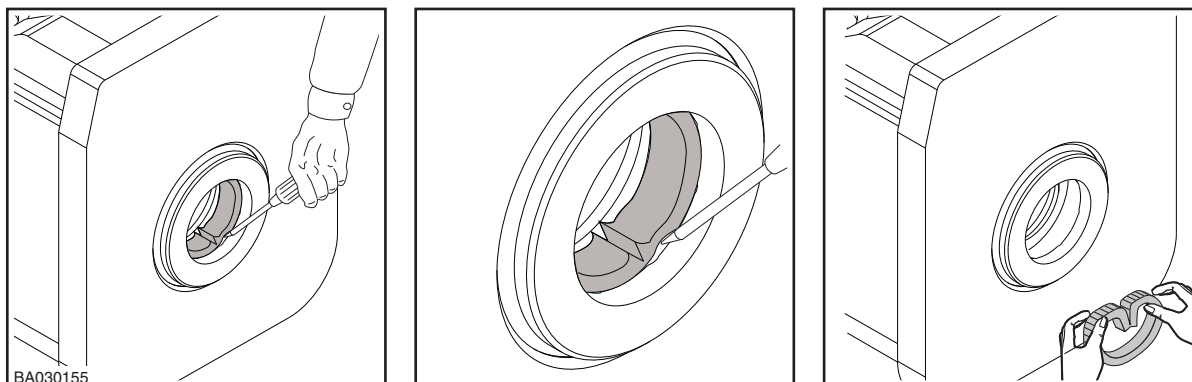

6. Curățați unealta.
7. Aplicați unsoare de unelte pe unealtă.
8. Montați unealta.

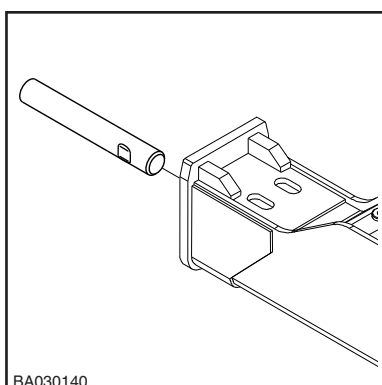

9. Aplicați unsoare pe știfturile de reținere a uneltei.

10. Montați știfturile de reținere a uneltei.

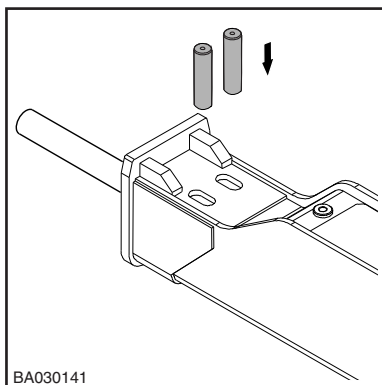

11. Montați inelele de cauciuc.

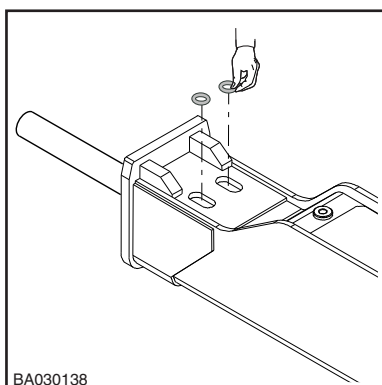

12. Montați dopurile în carcasă.

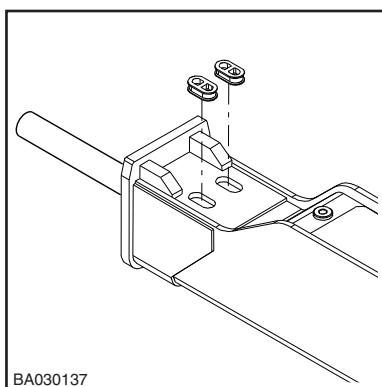

## 3.6. SCHIMBAREA BUCȘEI INFERIOARE A UNELTEI

### 3.6.1 Limite de uzură și lubrifianți pentru bușa inferioară a uneltei

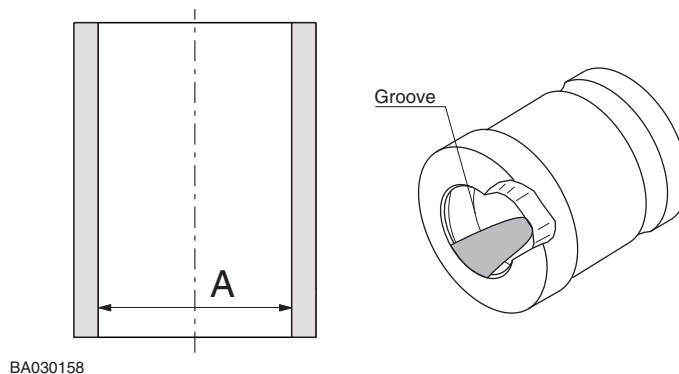

<b>Articol</b>	<b>Limita de uzură</b>
<b>Diametru interior al bușei uneltei (uzată)</b>	<b>168 mm (6,61 in)</b>
<b>Bușa uneltei (uzate)</b>	<b>Canelura de ungere este uzată. Bușa necesită înlocuire.</b>

<b>Articol</b>	<b>Lubrifiant</b>
<b>Suprafețele de contact ale capătului din față</b>	<b>Lubrifiant pentru filet</b>

### 3.6.2 Scoaterea și montarea bușei inferioare a uneltei

Consultați specificațiile limitelor de uzură privind bușele inferioare ale uneltei. Dacă trebuie să înlocuiți bușa inferioară a uneltei, luați legătura cu un atelier autorizat.

## 3.7. REMEDIEREA PROBLEMELOR

### 3.7.1 Piconul nu pornește

---

#### **CONDUCTELE DE PRESIUNE SAU DE RETUR SUNT ÎNCHISE**

Verificați funcționarea cuplelor rapide în conducta piconului. Deschideți supapele cu bilă din conducta piconului dacă sunt închise.

#### **CONDUCTELE DE PRESIUNE ȘI RETUR SUNT MONTATE INVERS**

Permutați conductele de presiune și retur.

#### **UNSOARE ÎNTRE PISTON ȘI ZONA DE CONTACT A UNELTEI**

Demontați unelta și ștergeți surplusul de unsoare.

#### **SUPAPA DE CONTROL AL PICONULUI NU SE DESCHIDE**

Când acționați supapa de control al piconului, verificați dacă pulsează conducta de presiune (aceasta indică faptul că se deschide supapa de control al piconului). Dacă supapa nu funcționează, verificați mijloacele de operare: conexiunile mecanice, presiunea pilot sau controlul electric.

#### **SUPAPA DE ELIBERARE A PRESIUNII DIN CIRCUITUL HIDRAULIC SE DESCHIDE LA PRESIUNI SCĂZUTE. NU SE ATINGE PRESIUNEA DE OPERARE A PICONULUI**

Verificați instalația. Verificați funcționarea supapei de eliberare a presiunii. Reglați supapa de eliberare din circuitul hidraulic. Măsurați presiunea înaltă în conducta de admisie a piconului.

#### **CONTRAPRESIUNE EXCESIVĂ ÎN CONDUCTA DE RETUR**

Verificați instalația. Verificați dimensiunea conductei de retur.

#### **SCURGERI DIN CONDUCTA DE PRESIUNE LA CEA DE RETUR ÎN CIRCUITUL HIDRAULIC AL UTILAJULUI PURTĂTOR**

Verificați instalația. Verificați pompa și alte componente hidraulice.

#### **SUPAPA PICONULUI NU FUNCȚIONEAZĂ CORESPUNZĂTOR**

Trimiteți piconul pentru depanare într-un atelier de service autorizat.

#### **PRESIUNE DE PREÎNCĂRCARE PEA RIDICATĂ ÎN ACUMULATORUL CU GAZ CU PISTON**

Verificați presiunea de preîncărcare și reglați-o la valoarea corectă. Dacă se pulverizează ulei din acumulator, piconul necesită depanare la un atelier de service autorizat.

#### **PISTON DEFECT**

Trimiteți piconul pentru depanare într-un atelier de service autorizat.

### 3.7.2 Piconul funcționează neregulat, însă are forță completă de lovire

---

#### **FORȚĂ APLICATĂ INSUFICIENTĂ DE LA EXCAVATOR**

Consultați metodele de lucru corecte.

**SUPAPA DE ELIBERARE A PRESIUNII DIN CIRCUITUL HIDRAULIC SE DESCHIDE LA PRESIUNI SCĂZUTE. NU SE ATINGE PRESIUNEA DE OPERARE A PICONULUI**

Verificați instalația. Verificați funcționarea supapei de eliberare a presiunii. Reglați supapa de eliberare din circuitul hidraulic. Măsurați presiunea înaltă în conducta de admisie a piconului.

**SUPAPA PICONULUI NU FUNCȚIONEAZĂ CORESPUNZĂTOR**

Trimiteteți piconul pentru depanare într-un atelier de service autorizat.

**3.7.3 Piconul funcționează neregulat, fără forță de lovire**

---

**METODA DE LUCRU NU ESTE CEA CORECTĂ**

Consultați metodele de lucru corecte.

**SUPAPA DE ELIBERARE A PRESIUNII DIN CIRCUITUL HIDRAULIC SE DESCHIDE LA PRESIUNI SCĂZUTE. NU SE ATINGE PRESIUNEA DE OPERARE A PICONULUI**

Verificați instalația. Verificați funcționarea supapei de eliberare a presiunii. Reglați supapa de eliberare din circuitul hidraulic. Măsurați presiunea înaltă în conducta de admisie a piconului.

**PRESIUNEA GAZULUI DIN ACUMULATORUL DE GAZ CU PISTON ESTE PEA SCĂZUTĂ**

Verificați presiunea și umpleți acumulatorul de gaz cu piston la presiunea de preîncărcare corectă.

**PIERDERE DE PRESIUNE ÎN ACUMULATORUL DE PRESIUNE**

Trimiteteți piconul pentru depanare într-un atelier de service autorizat.

**SUPAPA PICONULUI NU FUNCȚIONEAZĂ CORESPUNZĂTOR**

Trimiteteți piconul pentru depanare într-un atelier de service autorizat.

**3.7.4 Frecvența de impact scade**

---

**S-A SUPRAÎNCĂLZIT ULEIUL (PESTE +80 °C/+176 °F)**

Verificați dacă nu există defecțiuni în sistemul de răcire a uleiului sau scurgeri interne în picon. Verificați circuitul hidraulic al utilajului purtător. Verificați dimensiunea conductei. Asamblați un răcitor de ulei suplimentar.

**VISCOZITATEA ULEIULUI HIDRAULIC ESTE PEA JOASĂ**

Verificați uleiul hidraulic.

**CONTRAPRESIUNE EXCESIVĂ ÎN CONDUCTA DE RETUR**

Verificați instalația. Verificați dimensiunea conductei de retur.

**SUPAPA DE ELIBERARE A PRESIUNII DIN CIRCUITUL HIDRAULIC SE DESCHIDE LA PRESIUNI SCĂZUTE. NU SE ATINGE PRESIUNEA DE OPERARE A PICONULUI**

Verificați instalația. Verificați funcționarea supapei de eliberare a presiunii. Reglați supapa de eliberare din circuitul hidraulic. Măsurați presiunea înaltă în conducta de admisie a piconului.

**SCURGERI DIN CONDUCTA DE PRESIUNE LA CEA DE RETUR ÎN CIRCUITUL HIDRAULIC AL UTILAJULUI PURTĂTOR**

Verificați instalația.

**PRESIUNEA GAZULUI DIN ACUMULATORUL DE GAZ CU PISTON ESTE PEA SCĂZUTĂ SAU PEA RIDICATĂ**

Verificați presiunea și umpleți acumulatorul de gaz cu piston la presiunea de preîncărcare corectă.

**PIERDERE DE PRESIUNE ÎN ACUMULATORUL DE PRESIUNE**

Trimiteți piconul pentru depanare într-un atelier de service autorizat.

**SUPAPA PICONULUI NU FUNCȚIONEAZĂ CORESPUNZĂTOR**

Trimiteți piconul pentru depanare într-un atelier de service autorizat.

### 3.7.5 Uleiul se supraîncălzește

---

**PICONUL NU ESTE COMPATIBIL CU ACEST TIP DE UTILIZARE**

Consultați utilizările recomandate și metodele de lucru corecte.

**RĂCITORUL DE ULEI AL UTILAJULUI PURTĂTOR S-A IMPURIFICAT**

Verificați și curățați răcitorul de ulei.

**CAPACITATEA DE RĂCIRE A RĂCITORULUI DE ULEI AL UTILAJULUI PURTĂTOR ESTE PEA SCĂZUTĂ**

Asamblați un răcitor de ulei suplimentar.

**SUPAPA DE ELIBERARE A PRESIUNII DIN CIRCUITUL HIDRAULIC SE DESCHIDE LA PRESIUNI SCĂZUTE. NU SE ATINGE PRESIUNEA DE OPERARE A PICONULUI**

Verificați instalația. Verificați funcționarea supapei de eliberare a presiunii. Reglați supapa de eliberare din circuitul hidraulic. Măsurați presiunea înaltă în conducta de admisie a piconului.

**VISCOZITATEA ULEIULUI HIDRAULIC ESTE PEA JOASĂ**

Verificați uleiul hidraulic.

**SCURGERI DIN CONDUCTA DE PRESIUNE LA CEA DE RETUR ÎN CIRCUITUL HIDRAULIC AL UTILAJULUI PURTĂTOR**

Verificați instalația. Verificați pompa și alte componente hidraulice.

**SCURGERI INTERNE DE ULEI ÎN PICON**

Trimiteți piconul pentru depanare într-un atelier de service autorizat.

**CONTRAPRESIUNE EXCESIVĂ ÎN CONDUCTA DE RETUR**

Verificați instalația.

### 3.7.6 Unealta cedează frecvent

---

**PICONUL NU ESTE COMPATIBIL CU ACEST TIP DE UTILIZARE**

Consultați utilizările recomandate și metodele de lucru corecte.

**PRACTICI DE UTILIZARE AGRESIVE**

Consultați utilizările recomandate și metodele de lucru corecte.

**UNEALTA NU PRIMEȘTE SUFICIENT LUBRIFIANT**

Consultați utilizările recomandate și metodele de lucru corecte.

**UNEALTA ESTE PREA LUNGĂ**

Utilizați cea mai scurtă unealtă posibil. Consultați utilizările recomandate și metodele de lucru corecte.

**UZURĂ RAPIDĂ A UNELTEI**

Consultați utilizările recomandate și metodele de lucru corecte.

**3.7.7 Probleme la gresorul automat**

---

**BUÇSA SUPERIOARĂ SAU INFERIOARĂ A UNELTEI NU ESTE LUBRIFIATĂ SUFICIENT**

- Mediu rece. Aplicați unsoare din pistolul gresor pe niplurile de gresare.
- Reglajul dozatorului este incorect pentru tipul respectiv de utilizare. Reajustați dozatorul. Consultați “Reglarea dozării” la pagina 65.
- Blocaj în gresor. Contactați dealerul local pentru informații suplimentare.

**BUÇSA SUPERIOARĂ SAU INFERIOARĂ A UNELTEI PRIMEȘTE PREA MULT LUBRIFIANT**

- Reglajul dozatorului este incorect pentru tipul respectiv de utilizare. Reajustați dozatorul. Consultați “Reglarea dozării” la pagina 65.
- Scurgeri la dozator. Înlocuiți dozatorul. Contactați dealerul local pentru informații suplimentare.

**UNEALTA NU ESTE DELOC LUBRIFIATĂ**

- Cartușul de unsoare este gol sau deteriorat. Înlocuiți cartușul de unsoare. Consultați “Ungere automată” la pagina 63.
- Dozator defect. Înlocuiți dozatorul. Contactați dealerul local pentru informații suplimentare.
- Scurgeri la furtunul de unsoare sau la furtunul de presiune. Inspectați furtunurile și înlocuiți-le dacă este cazul.
- Furtunurile de ungere și presiune sunt montate invers. Schimbați furtunurile între ele.
- Pentru a continua procesul de remediere a problemelor, deconectați furtunul de ungere de la corpul supapei piconului și acționați piconul. După 10 minute de funcționare, verificați dacă nu a ieșit unsoare din furtunul de ungere.

**GRESORUL FUNCȚIONEAZĂ (CÂND FURTUNUL DE UNGERE ESTE DECONECTAT)**

- Scurgeri în canalul de lubrifiere a piconului. Trimiteți piconul pentru depanare într-un atelier de service autorizat Bretec.
- Canalul de lubrifiere a piconului este înfundat. Trimiteți piconul pentru depanare într-un atelier de service autorizat Bretec.

**GRESORUL NU FUNCȚIONEAZĂ (CÂND FURTUNUL DE UNGERE ESTE DECONECTAT)**

- Demontați gresorul din picon și trimiteți-l în service la un atelier de service autorizat Bretec.

### 3.7.8 Asistență suplimentară

---

#### CONTACTAȚI DEALERUL

Dacă aveți nevoie de asistență suplimentară, pregătiți următoarele informații când vă sunați dealerul:

- Modelul și numărul de serie
- Orele de funcționare și istoricul de service
- Modelul utilajului purtător
- Instalație: debitul de ulei, presiunea de funcționare și presiunea în conducta de retur dacă se cunoaște
- Utilizare
- A funcționat produsul în parametri normali înainte?



## 4. Specificații

## 4.1. SPECIFICAȚII PICON

### 4.1.1 Specificații tehnice

Descriere	Specificație <sup>a</sup>
Greutate de lucru minimă <sup>b</sup>	2950 kg (6500 lb)
Greutate picon	2300 kg (5070 lb)
Rata de impact <sup>c</sup>	360...630 bpm
Presiunea de operare	160...180 bar (2320...2610 psi)
Reglaj suprapresiune, min <sup>d</sup>	210 bar (3045 psi)
Reglaj suprapresiune, max	230 bar (3335 psi)
Gama de debite de ulei	200...250 l/min (52,8...66,0 gal/min)
Acumulator de presiune redusă, presiune de încărcare maximă <sup>e</sup>	15 bar (220 psi)
Acumulator de presiune redusă, presiune de încărcare minimă <sup>f</sup>	10 bar (145 psi)
Acumulator de presiune ridicată, presiune de încărcare	40 bar (580 psi)
Contrapresiune, max	10 bar (145 psi)
Putere de intrare, max	75 kW (101 CP)
Diametru unealtă	165 mm (6,50 in)
Racord circuit presiune (P), în baterie	SAE 6000 psi 1 1/4
Racord circuit presiune (P), în furtun	ORFS ISO8434-3 (1 11/16-12 UN)
Racord circuit retur (T), în baterie	SAE 6000 psi 1 1/4
Racord circuit retur (T), în furtun	ORFS ISO8434-3 (1 11/16-12 UN)
Dimensiune conductă presiune (diametru intern minim)	26 mm (1,02 in)
Mărime conductă retur (diametru intern minim)	32 mm (1,26 in)
Temperatura optimă a uleiului	40...60 °C (104...140 °F)
Domeniu de temperatură admis pentru ulei	-20...80 °C (-4...176 °F)
Viscozitatea optimă a uleiului la temperatura de operare	30...60 cSt
Domeniu de viscozitate admis pentru ulei	20...1000 cSt
Greutatea utilajului purtător <sup>g</sup>	32...53 t (70500...116800 lb)
Nivelul emisiilor de zgomot, măsurat (Directiva 2000/14/CE)	124 dB
Nivelul emisiilor de zgomot, garantat (Directiva 2000/14/CE)	128 dB

- Specificațiile sunt supuse schimbărilor fără a fi anunțate în prealabil
- Inclusiv piconul, unealta standard și suportul standard.
- Depinde de parametrii hidraulici (debitul și presiunea uleiului)
- Presiunea de lucru + 50 bar.
- La temperatura camerei +20 C (68 F)
- La temperatura camerei +20 C (68 F)
- Verificați capacitatea de ridicare a utilajului purtător, mai ales când este prevăzut cu suport de ridicare!

## 4.1.2 Dimensiuni principale:

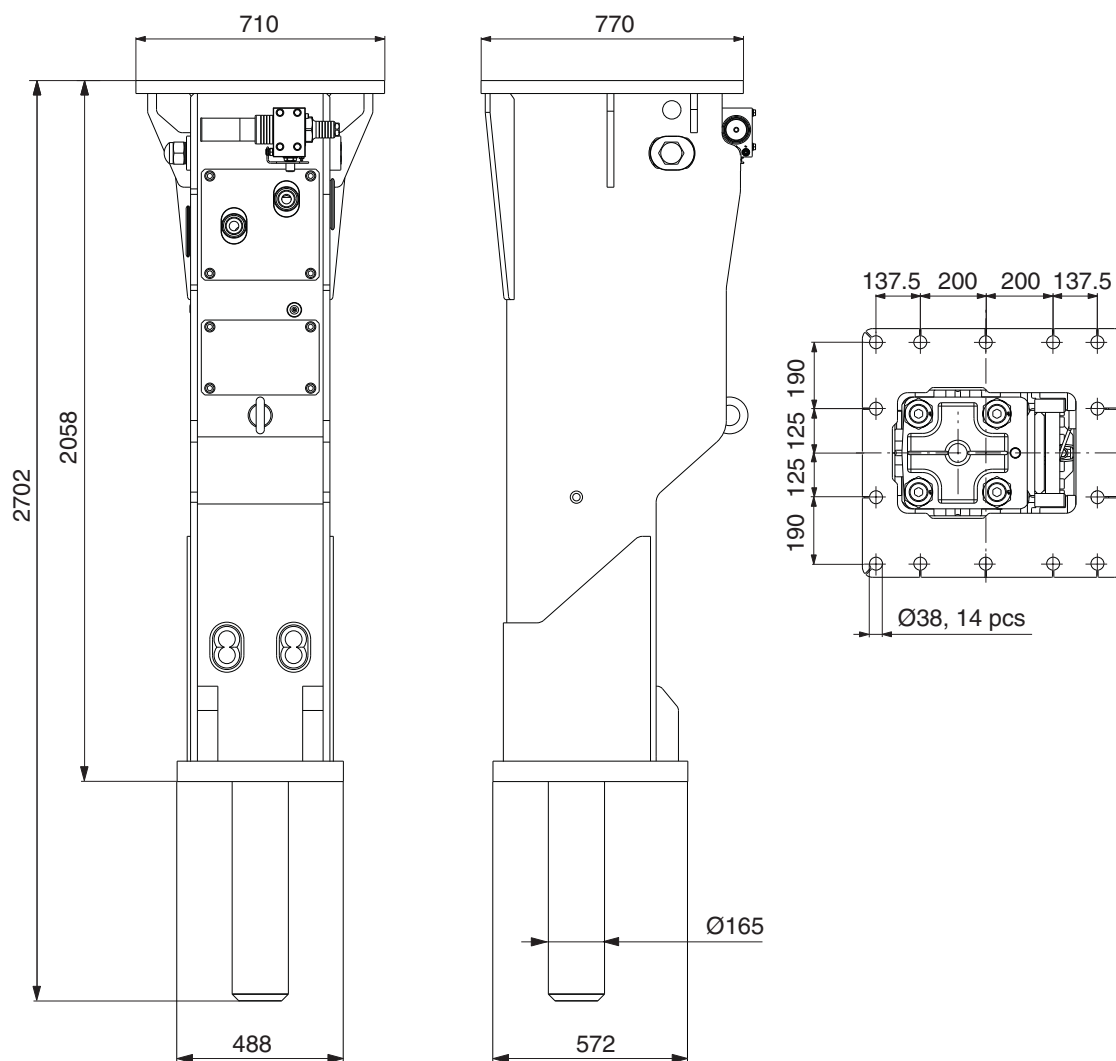

BA040042

#### 4.1.3 Suportul de montare

Recommended minimum plate thickness is 30 mm

After welding check flatness of the plate and mill surface as needed. Maximum acceptable deviation from flatness is 1 mm.

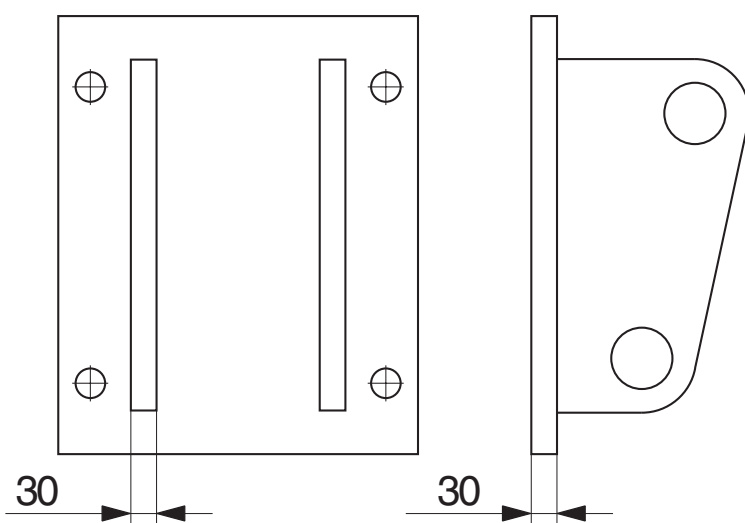

BA040024

## 4.2. SPECIFICAȚII UNEALTĂ

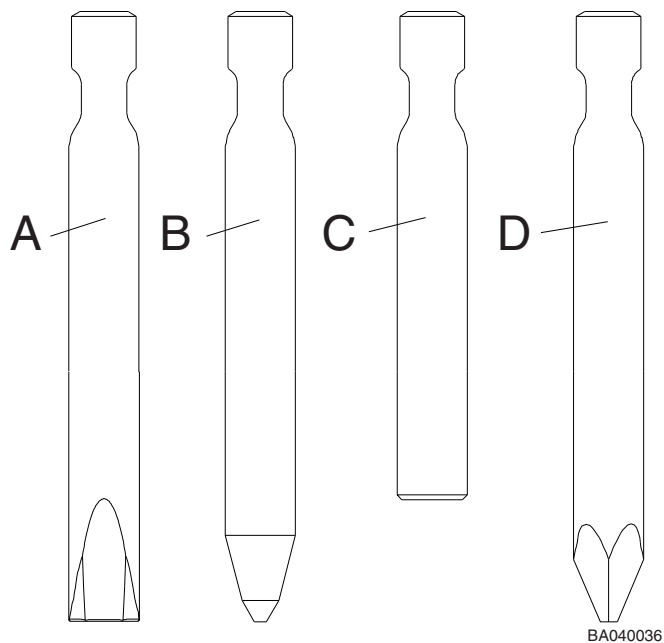

Unealtă	Nr. piesă	Lungime	Greutate	Diametru
Daltă (A)	BV1401	1390 mm (54,72 in)	213 kg (470 lb)	165 mm (6,50 in)
Vârf spiț (B)	BV1403	1390 mm (54,72 in)	206 kg (450 lb)	165 mm (6,50 in)
Obtuz (C)	BV1404	1290 mm (50,79 in)	211 kg (470 lb)	165 mm (6,50 in)
Piramidă (D)	BV1403K3	1390 mm (54,72 in)	205 kg (450 lb)	165 mm (6,50 in)

### 4.3. MARCAJUL CE ȘI DECLARAȚIA DE CONFORMITATE CE

#### 4.3.1 Conținutul textului declarației de conformitate CE:

Original

DECLARAȚIE DE CONFORMITATE CE

(2006/42/CE, Anexa II.1, sub A, Directiva 2000/14/CE)

Producător: Sandvik Mining and Construction Oy, Breakers Lahti

Adresă: Taivalkatu 8, FI-15170 Lahti, Finlanda

Prin prezenta, declară că piconul hidraulic Bretec

tip: **L40C**

- se conformează prevederilor Directivei privind echipamentele tehnice (2006/42/CE)

Procedura aplicată pentru Evaluarea de Conformitate la Directiva privind echipamentele tehnice este "verificări interne asupra modului de fabricație" (Anexa VIII). Evaluarea riscului a fost efectuată conform ISO 14121. Sistemul de Management al Calității certificat de DNV conform ISO 9001 se aplică la modul de proiectare și fabricație al produsului.

- se conformează prevederilor Directivei cu privire la Emisiile de Zgomot (Directiva 2000/14/CE)

Procedura aplicată pentru Evaluarea de Conformitate la Directiva cu privire la Emisiile de Zgomot este "controlul intern al producției" (Anexa V)

TIP	Nr. serie	Nivelul măsurat al puterii acustice: LWA [dB]	Nivelul garantat al puterii acustice: LWA [dB]
L40C	BT40C	124	128

Această declarație rămâne validă, atât timp cât nu se efectuează nici o modificare fără acordul în scris al producătorului.

N.N., Director R&D/E, este autorizat să compileze fișa tehnică și confirmă că designul acestui produs se conformează cu cerințele de bază cu privire la sănătate și siguranță.

M.M., Director Furnizări, confirmă conformitatea mașinii fabricate la dosarul tehnic.

N.N. și M.M. sunt autorizați să întocmească această declarație de conformitate.

Data emiterii: **zz.ll.aaaa**

Locul în care a fost emisă: Taivalkatu 8, FI-15170 Lahti, Finlanda

pentru Sandvik Mining and Construction Oy, Breakers Lahti





© 2018 Sandvik  
All rights reserved.

15-16-14126-36-116-21  
15-16-14126-42-184-21

[www.bretec.com](http://www.bretec.com)